

# Инструкция по эксплуатации

Mini DV PAL

Модель AG-DVX100 E  
Цифровая видеокамера

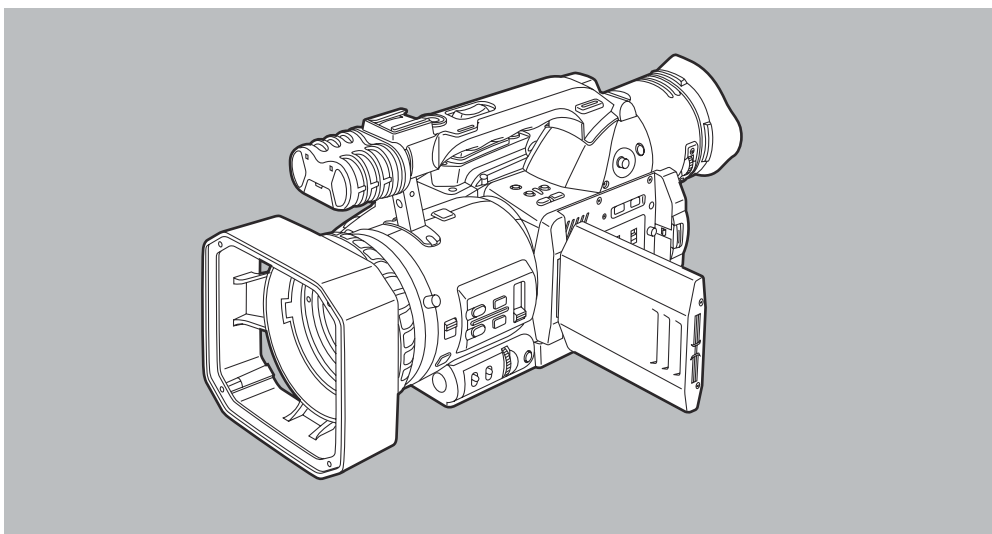

**Panasonic**

Прежде, чем подключить или эксплуатировать это изделие, прочтите инструкцию полностью и сохраните ее для использования в будущем.

# Меры предосторожности при работе с сетью

В целях безопасности просим Вас внимательно прочесть приведенный ниже текст.

Это изделие оснащено 2 типами кабелей для подключения к сети переменного тока. Один предназначен для использования в континентальной Европе и других странах, второй – только для Великобритании.

В зависимости от региона пользуйтесь соответствующим кабелем, входящим в комплект поставки, т.к. другие типы кабелей не подходят.

## ДЛЯ КОНТИНЕНТАЛЬНОЙ ЕВРОПЫ И Т.Д.

Не использовать в Великобритании

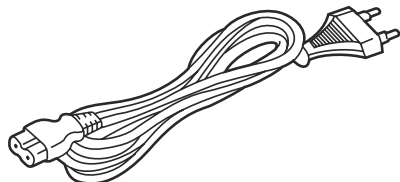

## ТОЛЬКО ДЛЯ ВЕЛИКОБРИТАНИИ

Если входящая в комплект поставки вилка не подходит к Вашим розеткам, ее следует отрезать и установить на ее место другую.

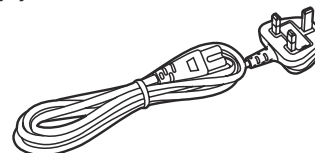

## ТОЛЬКО ДЛЯ ВЕЛИКОБРИТАНИИ:

Для Вашего удобства и безопасности прибор поставляется с литой трехконтактной вилкой. Вилка оборудована предохранителем на 5А.

При необходимости замены предохранителя убедитесь в том, что новый предохранитель рассчитан на 5А и имеет разрешение ASTA или BSI в соответствии со стандартом BS1362.

Проверьте наличие значка ASTA или BSI на корпусе предохранителя.

ЕСЛИ НА ВИЛКЕ ИМЕЕТСЯ СЪЕМНАЯ КРЫШКА ПРЕДОХРАНИТЕЛЯ, НЕОБХОДИМО УСТАНОВИТЬ ЕЕ НА МЕСТО ПОСЛЕ ЗАМЕНЫ ПРЕДОХРАНИТЕЛЯ. ЕСЛИ КРЫШКА ПРЕДОХРАНИТЕЛЯ УТЕРЯНА, НЕЛЬЗЯ ПОЛЬЗОВАТЬСЯ ВИЛКОЙ ДО ТЕХ ПОР, ПОКА НЕ БУДЕТ УСТАНОВЛЕНА НОВАЯ КРЫШКА. КРЫШКУ ПРЕДОХРАНИТЕЛЯ МОЖНО ПРИОБРЕСТИ У ВАШЕГО ДИЛЕРА КОМПАНИИ PANASONIC.

Если литая вилка не подходит для использования в установленных в Вашем доме розетках, предохранитель необходимо извлечь, вилку отрезать и утилизировать безопасным способом.

Существует опасность серьезного поражения электрическим током при включении отрезанной вилки в розетку на 13А.

Если вам необходимо установить новую вилку, воспользуйтесь приведенной ниже кодировкой выводов кабеля. При любых неясностях проконсультируйтесь с квалифицированным электриком.

**ВАЖНО:** Провода сетевого кабеля окрашены в соответствии со следующей кодировкой:

Голубой – ноль

Коричневый - фаза

Поскольку цвета проводов в сетевом кабеле этого аппарата могут не соответствовать цветовым обозначениям выводов в Вашей вилке, действуйте следующим образом:

- ГОЛУБОЙ провод должен быть присоединен к выводу вилки, обозначенному буквой N или имеющему ЧЕРНЫЙ цвет.
- КОРИЧНЕВЫЙ провод должен быть присоединен к выводу вилки, обозначенному буквой L или имеющему КРАСНЫЙ цвет.
- Ни при каких обстоятельствах ни один из этих проводов не должен быть соединен с выводом вилки, маркированным буквой E или символом заземления  $\perp$ .

## Как заменить предохранитель

1. Открыть отсек предохранителя отверткой.

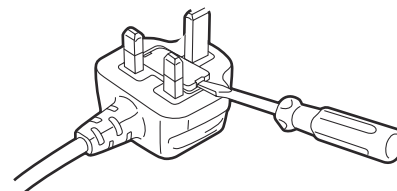

2. Заменить предохранитель.

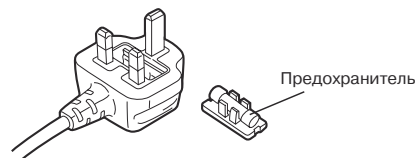

## ВАЖНО

"Несанкционированное использование телевизионных программ, видеоматериалов и других материалов, являющихся объектами авторского права, может привести к нарушению прав собственности их владельцев и преследоваться в соответствии с

## Особенности эксплуатации

При эксплуатации этого устройства вблизи оборудования, генерирующего сильные магнитные поля, могут возникнуть аудио и видеопомехи. В этом случае исправить положение можно, например, убрав источник магнитных полей от этого аппарата перед тем, как включить его.

### ■ НЕ СНИМАЙТЕ КРЫШКУ ПАНЕЛИ, НЕ ОТКРУЧИВАЙТЕ ВИНТЫ

Для снижения риска поражения электрическим током не снимайте крышку. Внутри нет элементов, допускающих обслуживание пользователем.

### ВНИМАНИЕ:

Для снижения риска пожара или поражения электрическим током не размещайте аппарат в местах, где используются жидкости, храните его только в местах, где исключено проливание или разбрызгивание жидкостей, не размещайте сосуды с жидкостями на аппарате.

### ОСТОРОЖНО:

Для снижения риска пожара или поражения электрическим током, а также возникновения нежелательных помех используйте только рекомендуемые принадлежности и приспособ-

### ОСТОРОЖНО:

Не устанавливайте аппарат в книжный шкаф, встроенные шкафы и другие ограниченные пространства, где не будет обеспечена достаточная вентиляция. Во избежание риска поражения электрическим током или возгорания от перегрева убедитесь, что шторы и прочие материалы не нарушают вентиляцию.

### ОСТОРОЖНО:

Неправильное обращение с батареей может привести к возникновению пожара или взрыва.

- Замена батареи возможна только на батарею того же или рекомендованного типа.
- Не разбирайте батарею и не утилизируйте вместе с мусором, предназначенным для сжигания.
- Не допускайте воздействию температуры более 60 °С.
- Для перезаряжаемых батарей используйте только рекомендованные типы зарядных устройств.
- Не перезаряжайте батарею, если на ней не указано, что она неперезаряжаемая.

### Для пульта дистанционного управления

- Допускается замена батареи только на изделие № CR2025.
- Не перезаряжайте батарею.

### Записывающий блок камеры:

- Табличка с указанием номиналов расположена на нижней части камеры.

### Сетевой адаптер:

- Табличка с указанием номиналов расположена на нижней части сетевого адаптера.
- Если сетевой адаптер не используется, извлеките его вилку из электророзетки.

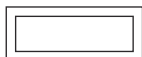

Текст в такой рамке представляет собой информацию по безопасности

## ВНИМАНИЕ

- Батареи используются в главном источнике питания, для резервной памяти и в пульте дистанционного управления.

По окончании срока их службы не выбрасывайте их, утилизируйте их как малые химические отходы.



## КАК ИЗВЛЕЧЬ БАТАРЕЮ

### Батарея главного источника питания

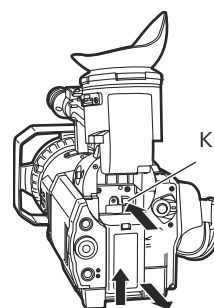

Кнопка извлечения батареи

## ОГЛАВЛЕНИЕ

<b>Дополнительные принадлежности:</b> .....	<b>5</b>	<b>Экранная индикация</b> .....	<b>46</b>
<b>Меры предосторожности при использовании</b> .....	<b>6</b>	Режим видеокамеры и видеомagniтофона .....	46
<b>Рекомендации по хранению</b> .....	<b>8</b>	Режим работы в качестве видеомagniтофона (VCR) ..	51
<b>Компоненты и их функции</b> .....	<b>9</b>	Выбор индикации .....	52
<b>Пульт дистанционного управления</b> .....	<b>17</b>	<b>Подключение внешних устройств</b> .....	<b>53</b>
<b>Зарядка батареи</b> .....	<b>20</b>	Подача и вывод сигналов аналоговых устройств .....	53
<b>Установка батареи в камеру</b> .....	<b>21</b>	Подача и вывод сигналов цифровых устройств .....	54
<b>Подача питания через сетевой адаптер</b> .....	<b>21</b>	<b>Съемка</b> .....	<b>55</b>
<b>Кассеты и пленки</b> .....	<b>22</b>	Подготовка и осмотр .....	55
<b>Регулировка ручного ремня</b> .....	<b>23</b>	Обычная съемка .....	55
<b>Плечевой ремень</b> .....	<b>23</b>	Проверка записи .....	55
<b>Монтаж защитного кольца объектива</b> .....	<b>23</b>	Съемка "лицом к лицу" .....	56
<b>Видеоискатели</b> .....	<b>24</b>	Запись индекса .....	56
<b>Настройка календаря</b> .....	<b>26</b>	Использование кнопок USER .....	56
<b>Зарядка внутренней батареи</b> .....	<b>27</b>	Запись с прерыванием .....	56
<b>Настройка электронного затвора</b> .....	<b>28</b>	Запись с резервированием .....	57
<b>Баланс белого и баланс черного</b> .....	<b>29</b>	Прогрессивный режим съемки .....	58
Настройка баланса белого .....	29	<b>Воспроизведение</b> .....	<b>59</b>
Регулировка баланса черного .....	30	Воспроизведение в нормальном режиме .....	59
Функция ATW (Автотрекинга белого) .....	30	Поиск участков пленки без записи (чистых участков) ..	59
<b>Установка служебных данных</b> .....	<b>31</b>	Поиск с переменной скоростью .....	59
Установка пользовательского бита .....	31	Поиск по индексу .....	59
Установка временного кода .....	32	<b>Конденсация</b> .....	<b>60</b>
<b>Файлы условий съемки</b> .....	<b>33</b>	<b>Видеоголовки</b> .....	<b>60</b>
Изменение настроек файлов условий съемки .....	34	<b>Неисправности и их устранение</b> .....	<b>60</b>
<b>Установочные меню</b> .....	<b>36</b>	<b>(Вопросы (В) и Ответы (О))</b> .....	<b>61</b>
Способ изменения настроек .....	36	Проблемы, связанные с подачей питания .....	61
Конфигурация установочных меню .....	37	Проблемы, связанные с батареей .....	61
Окно файлов условий съемки SCENE FILE .....	38	Проблемы, возникающие во время видеозаписи в нормальном режиме .....	61
Окно установки камеры CAMERA SETUP .....	39	Проблемы, возникающие в различных режимах видеозаписи .....	62
Окно SW MODE .....	39	Проблемы, связанные с монтажом .....	62
Окно AUTO SW .....	40	Проблемы, связанные с индикацией .....	62
Окно функций воспроизведения PLAYBACK FUNCTIONS .....	41	Проблемы, связанные с воспроизведением (видео) ..	62
Окно установки записи RECORDING SETUP .....	42	Проблемы, связанные с воспроизведением (аудио) ..	62
Окно AV IN/OUT SETUP .....	43	Прочие проблемы .....	63
Окно DISPLAY SETUP .....	44	<b>Техническое обслуживание</b> .....	<b>64</b>
Окно OTHER FUNCTIONS (Прочие функции) .....	45	<b>Технические характеристики</b> .....	<b>65</b>

- "LEICA" – зарегистрированная торговая марка компании Leica Microsystems.
  - "DICOMAR" – зарегистрированная торговая марка Leica Camera AG.
- Другие наименования моделей, названия компаний, изделий и т.д. являются торговыми марками и зарегистрированными торговыми марками соответствующих компаний.

## ДОПОЛНИТЕЛЬНЫЕ ПРИНАДЛЕЖНОСТИ:

- Батарея (\*)

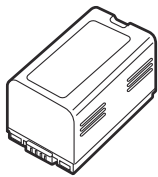

- Сетевой адаптер (\*)

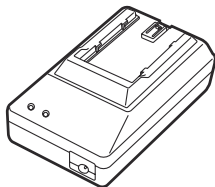

- Сетевой кабель (\*) (Только для Великобритании: K2CT3DA00001)

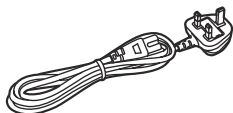

(Для остальных стран.: K2CR2DA00005)



- Кабель питания постоянного тока (VEK8722)

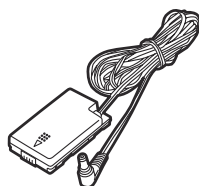

- Беспроводной пульт дистанционного управления (VFA0393)

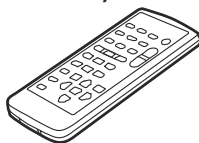

- Батарея для пульта дистанционного управления (CR2025)



- Накладка окуляра (VMG1458)



- Держатель микрофона (VYC0870)

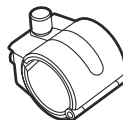

- Винты

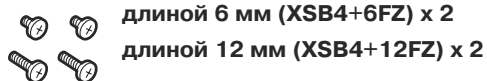

- Адаптер держателя микрофона (VYC0890)



- Плечевой ремень (VFC3891)

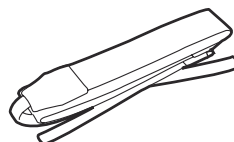

- Чистящая лента (AY-DVMCLC)

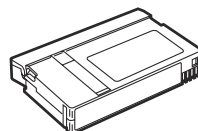

- Ферритовые сердечники



Ферритовые сердечники для кабеля DV-интерфейса:  
(JOKG00000013)

При необходимости подключения кабеля DV-интерфейса, установите один ферритовый сердечник на одном конце кабеля, а другой сердечник – на другом конце кабеля.

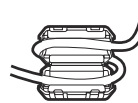

(\*) Номера моделей батареи и сетевого адаптера см. в разделе "ДОПОЛНИТЕЛЬНЫЕ ПРИНАДЛЕЖНОСТИ" на стр. 66.

## **МЕРЫ ПРЕДОСТОРОЖНОСТИ ПРИ ИСПОЛЬЗОВАНИИ**

**При использовании видеокамеры под дождем или снегом, на берегу моря или в иных подобных условиях, примите меры для предотвращения попадания воды внутрь видеокамеры.**

- Несоблюдение таких мер предосторожности может привести к отказу видеокамеры и/или кассеты, а возможно и к неустранимому повреждению.

**Храните видеокамеры вдали от оборудования, генерирующего сильные магнитные поля (такого, как телевизоры и игровые ТВ-приставки).**

- Если видеокамера используется на телевизоре или вблизи от него, электромагнитное излучение телевизора может создавать искажения изображения и звука.
- Сильные магнитные поля, генерируемые динамиками или большими электродвигателями, могут повредить записи на пленке или вызвать искажения изображения.
- Электромагнитные волны от микрокомпьютеров могут оказывать неблагоприятное воздействие на записывающий блок видеокамеры или создавать искажения изображения и звука.
- Если в результате неблагоприятного воздействия компонентов, генерирующих сильные магнитные поля, видеокамера больше не может нормально работать, выключите питание и извлеките батарею или отключите от сети сетевой адаптер, затем вставьте батарею на место или снова включите сетевой адаптер в сеть. После этого снова включите питание видеокамеры.

**Не используйте видеокамеру рядом с радиопередающими устройствами или высоковольтным оборудованием.**

- Если видеокамера используется рядом с радиопередающими устройствами или высоковольтным оборудованием, это может оказать неблагоприятное воздействие на записанное изображение и звук.

**При использовании камеры на морском берегу или в подобных условиях, примите меры предосторожности, чтобы предотвратить попадание в нее песка и пыли.**

- Песок и пыль могут повредить камеру и/или кассету. (Такие меры предосторожности особенно важны при вставлении и извлечении кассеты.)

**Сетевой адаптер и батарея**

- Если температура батареи слишком сильно увеличилась или слишком снизилась, или когда батарея не используется в течение длительного времени и полностью разрядилась, начинает мигать лампочка "CHARGE", и автоматически начинается подзарядка.
- Если лампочка "CHARGE" продолжает мигать даже если температура батареи нормальная, проконсультируйтесь со своим дилером, т.к. это может быть результатом неисправности батареи или сетевого адаптера.
- Когда батарея нагрета, для ее заряда требуется больше времени, чем обычно.
- При использовании сетевого адаптера вблизи радиоприемника, в приемнике могут возникать искажения звука. Используйте сетевой адаптер на расстоянии не менее метра от радиоприемника.
- Во время работы сетевого адаптера может появляться шум; это нормальное явление и не является признаком неисправности.

**При переноске камеры примите меры предосторожности, чтобы не уронить ее.**

- При сильных ударах корпус камеры может быть поврежден, что может привести к нарушениям в ее работе.
- При переноске камеры обязательно пользуйтесь наручным или плечевым ремнем, обращайтесь с камерой с осторожностью.

**Не допускайте попадания на камеру распыляемых инсектицидов или летучих жидкостей.**

- При попадании распыляемых инсектицидов или летучих жидкостей на камеру, корпус камеры может деформироваться, либо может отслоиться его покрытие.
- Избегайте длительного контакта камеры с резиновыми или пластмассовыми изделиями.

**По окончании использования камеры убедитесь в том, что Вы извлекли из нее кассету, а также извлеките из камеры батарею, либо отключите шнур питания из розетки.**

- Если оставить кассету в камере, может произойти провисание пленки, что приведет к ее повреждению.
- Если батарея будет оставаться внутри камеры в течение длительного времени, напряжение в ней может упасть так сильно, что даже после перезарядки пользоваться ею будет невозможно.

## **МЕРЫ ПРЕДОСТОРОЖНОСТИ ПРИ ИСПОЛЬЗОВАНИИ**

### **Характеристики батареи**

В данной камере используется перезаряжаемая ионно-литиевая батарея, в которой электроэнергия образуется за счет внутренней химической реакции. Эта реакция в сильной степени подвержена влиянию температуры и влажности, поэтому срок эффективного использования батареи значительно сокращается при сильном повышении или понижении температуры. При использовании батареи в условиях чрезвычайно низкой температуры, ее заряда хватит всего на 5 минут работы.

При повышении температуры до ненормального уровня активизируется функция защиты, поэтому использование батареи становится невозможным в течение определенного времени.

### **По окончании работы обязательно вынимайте батарею.**

Не забывайте вынимать батарею из камеры. (Если оставить ее в камере, незначительное потребление тока все равно будет происходить, даже когда камера выключена.) Если оставить батарею в камере надолго, она может разрядиться до такой степени, что ее использование будет невозможным даже после дозарядки.

### **Утилизация батареи**

- По окончании срока службы батареи ее необходимо утилизировать.
- Не утилизируйте батарею вместе с мусором, предназначенным для сжигания, т.к. она может взорваться.

### **Обеспечьте защиту контактов батареи**

Не допускайте попадания пыли и посторонних веществ на контакты батареи.

Если Вы уронили батарею, проверьте, не отогнулись ли ее контакты.

Не вставляйте деформированную батарею в камеру или в сетевой адаптер, т.к. это может привести к повреждению камеры или адаптера.

### **Жидкокристаллический дисплей (LCD)**

- Если одно и то же изображение или символы остаются на экране жидкокристаллического монитора или видеосканера на длительное время, изображение может прогореть на экране. Если это произошло, отключите питание на несколько часов, чтобы экран мог восстановить свое прежнее состояние.
- Жидкокристаллические компоненты изготавливаются с использованием высокопрецизионных технологий и оборудования. Эффективные пиксели покрывают более 99.99% поверхности экрана, но менее чем на 0.01% поверхности экрана пикселей может не быть, либо они могут быть постоянно зажженными. Это не является неисправностью и не оказывает никакого влияния на изображение.
- В условиях значительных изменений температуры на жидкокристаллических компонентах или на жидкокристаллическом мониторе может образоваться конденсат. В этом случае вытрите влагу мягкой сухой тканью.
- Если температура самой камеры довольно низкая, то сразу после включения жидкокристаллический монитор может быть несколько темнее, чем обычно. Нормальная яркость восстанавливается после того, как температура камеры поднимется.

### **Не допускайте попадания прямых солнечных лучей на объектив или окуляр видеосканера.**

Это может привести к повреждению внутренних компонентов.

### **Защитные колпачки для разъемов**

Защитные колпачки разъемов всегда должны быть установлены на месте, если разъемы не используются.

## РЕКОМЕНДАЦИИ ПО ХРАНЕНИЮ

---

Во время хранения камеры извлеките из нее кассету и батарею. Храните все компоненты условиях низкой влажности и относительно стабильной температуры.

### Рекомендуемый диапазон температур:

от 15°C до 25°C

### Рекомендуемая относительная влажность:

от 40% до 60%

### Камера

- Заверните камеру в мягкую ткань, чтобы предотвратить попадание в нее пыли.

### Батарея

- Срок службы батареи снижается, если она хранится в условиях сильно повышенной или пониженной температуры.
- Если батарея хранится в условиях высоких концентраций паров масел и/или сильной запыленности, это может привести к коррозии контактов батареи или иным проблемам, которые могут привести к неисправности.
- **Избегайте контакта металлических объектов (таких как шейные цепочки или заколки для волос) с контактами батареи. Это может привести к короткому замыканию контактов, перегреву, и прикосновение к ним может привести к ожогу.**
- Храните батарею только в полностью разряженном состоянии. При длительном хранении рекомендуется заряжать батарею раз в год и убирать ее на дальнейшее хранение только после ее полного разряда в работающей камере.

### Кассеты и пленки

- Прежде, чем убирать кассету на хранение, перемотайте пленку в самое начало. При хранении пленки, остановленной в каком-либо положении посередине, в течение шести месяцев и более (этот период зависит от условий хранения), пленка провисает. Обязательно перематывайте пленку в начало перед тем, как убирать ее на хранение.
- Перед тем, как убирать кассеты на хранение, положите их в фабричные футляры. Пыль, прямые солнечные лучи (ультрафиолетовые лучи), влажность и прочие подобные условия могут привести к повреждению пленки. Пыль содержит твердые минеральные частицы, и если пыль попадет внутрь кассеты, эти частицы могут попасть на головки и другие детали и вызвать их повреждение. Приучите себя всегда складывать кассеты в футляры.
- Перематывайте кассеты раз в шесть месяцев. Если кассеты хранятся неперемотанными в течение года и более, они могут покособиться в результате пластических деформаций, вызванных изменениями температуры. Кроме того, слои пленки могут слипнуться.
- Не оставляйте кассеты возле электрооборудования или других источников сильных магнитных полей.
- На поверхность пленки нанесены мельчайшие частички магнитного материала, и именно на них записываются сигналы. Магнитные ожерелья, игрушки и подобные предметы могут создавать гораздо более сильные магнитные поля, чем можно ожидать, и они могут привести к стиранию записи или к появлению искажений изображения и звука.



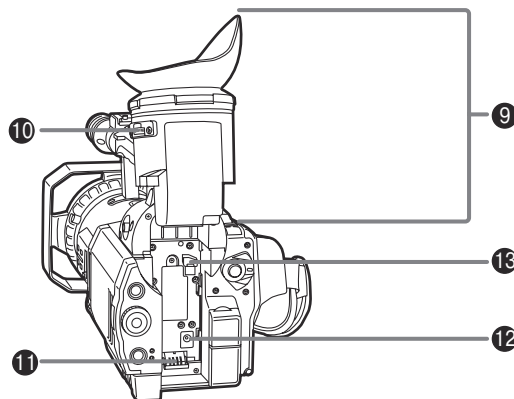
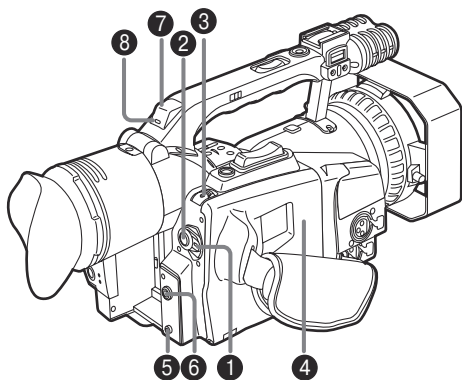

## 1 Переключатель POWER

Поворачивайте этот переключатель, одновременно нажимая на кнопку стопора.

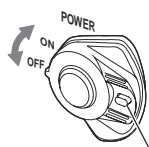

Кнопка стопора

## 2 Кнопка START/STOP

При нажатии этой кнопки в режиме камеры начинается и останавливается съемка. Переключение режимов работы в качестве камеры или видеомэгафона осуществляется с помощью кнопки CAMERA/VCR 14.

## 3 Переключатель EJECT

Для того, чтобы открыть кассетоприемник, переместите этот переключатель в направлении стрелки, одновременно нажимая кнопку стопора.

Не используйте этот переключатель, если идет процесс съемки. Кассетоприемник откроется, а запись будет продолжаться, поэтому свет и/или пыль окажут неблагоприятное воздействие на пленку.

- **Не вставляйте и не извлекайте пленку, держа камеру только за кассетоприемник.**

Вставляйте и извлекайте пленку, когда камера прочно стоит на плоской поверхности, либо надежно держите камеру обеими руками, чтобы она оставалась в устойчивом положении, даже когда открывается кассетоприемник.

- **Закройте кассетоприемник после того, как убедитесь в том, что механизм закончил операцию извлечения кассеты.**



Кнопка стопора

## 4 Кассетоприемник

**5 Контактное гнездо CAM REMOTE** (мини-гнездо 2.5 мм)  
К этому гнезду подключается пульт дистанционного управления для осуществления операций масштабирования и пуска/останова записи с пульта.

**6 Контактное гнездо PHONES** (мини-гнездо 3.5 мм)  
К этому гнезду подключаются наушники, чтобы контролировать звук.

## 7 Датчик дистанционного управления (задний)

## 8 Индикаторная лампочка (задняя)

Горит или мигает в зависимости от состояния видеокамеры.

**Горит:** В процессе съемки.

### Мигает:

- Во время получения сигнала дистанционного управления (примерно 8 вспышек в секунду)
- Во время начала съемки (примерно 8 вспышек в секунду)
- Если пленка подходит к концу (примерно 4 вспышки в секунду)
- При возникновении проблемы в механизме лентопротяга (примерно 4 вспышки в секунду)
- Когда подходит к концу пленка или заряд батареи (раз в секунду)

Настройки условий, при которых будет мигать эта лампа, выполняются в пункте REC LAMP окна OTHER FUNCTIONS установочного меню. (См. стр. 45)

## 9 Видоискатель

## 10 Поворотный диск регулировки диоптрий

Используется для настройки резкости изображения в видоискателе.

## 11 Разъем подачи питания

## 12 Разъем DC INPUT (7.9 В)

## 13 Кнопка извлечения батареи

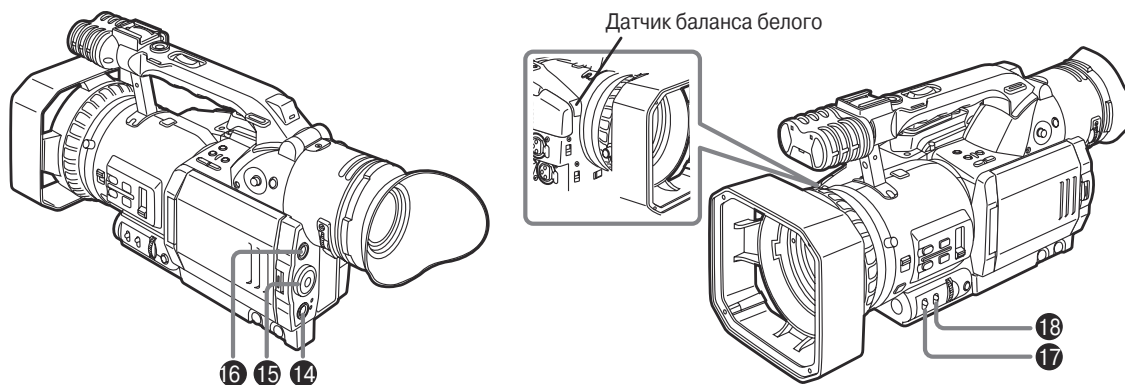

### 14 Кнопка и лампа CAMERA/VCR

При каждом нажатии этой кнопки попеременно включается режим камеры и режим видеомэгнитофона, при этом загорается лампочка соответствующего режима. Выберите режим камеры для проведения съемки. Выберите режим видеомэгнитофон для просмотра содержимого пленки или для ввода и записи видеосигналов от внешнего источника.

### 15 Поворотный диск файлов условий съемки

Используется для выбора файлов условий съемки. (См. стр. 33.) Позициям этого диска соответствуют сохраненные в памяти файлы с описанием различных условий съемки. Во время съемки нужный файл можно легко загрузить с помощью этого диска.

### 16 Кнопка END SEARCH

При нажатии этой кнопки в режиме видеомэгнитофона начинается поиск участка видеопленки, на котором нет записи, и перед найденным чистым участком примерно на одну секунду включается режим стоп-кадра.

Поиск участка записи, сделанной во время последней съемки, можно осуществлять также через настройку пункта END SEARCH в окне PLAYBACK FUNCTIONS установочного меню. (См. стр. 41)

- При замене одной пленки на другую с помощью этой кнопки можно найти участок записи, сделанной при последней съемке.
- Если на пленке не было записано ни одного сигнала, пленка будет остановлена в самом конце.
- Эта функция может работать некорректно, если на пленке есть чистый участок в начале или середине пленки.
- Прежде чем продолжать запись, проверьте найденное изображение.

### 17 Переключатель GAIN

Если экран камеры слишком темный, измените настройку этого переключателя, чтобы увеличить усиление и сделать экран ярче. Величины усиления M и H можно задать в пункте MID GAIN и HIGH GAIN в окне SW MODE установочного меню. (См. стр. 39)

**L** : Обычно переключатель стоит в этом положении. (0 дБ)

**M** : Коэффициент усиления видеосуилителя камеры увеличен. (Заводская установка : 6 дБ)

**H** : Коэффициент усиления видеосуилителя камеры повышен еще больше (Заводская установка: 12 дБ).

- В прогрессивном режиме экран контролируется фиксированным значением коэффициента усиления независимо от положения переключателя GAIN.

### 18 Переключатель WHITE BAL

Используется для настройки баланса белого.

**A или B** :

Величина баланса белого, отрегулированная кнопкой AWB 19, сохраняется в памяти.

**PRST (заданное)** :

Установите переключатель в это положение в тех случаях, когда, например, нет времени на регулировку баланса белого. В память записаны настройки баланса белого для 3200K и 5600K.

Для того, чтобы выбрать одно из этих значений, нажмите кнопку AWB.

- Позициям A, B или PRST можно присвоить функцию ATW (Авто-трекинг белого), используя пункт ATW в окне SW MODE установочного меню. (См. стр. 39)
- Датчик баланса белого определяет, какой тип источника света используется при съемке. Не перекрывайте во время съемки свет перед датчиком баланса белого рукой или другими объектами, иначе функция ATW не сможет работать правильно.

Штырек кольца масштабирования

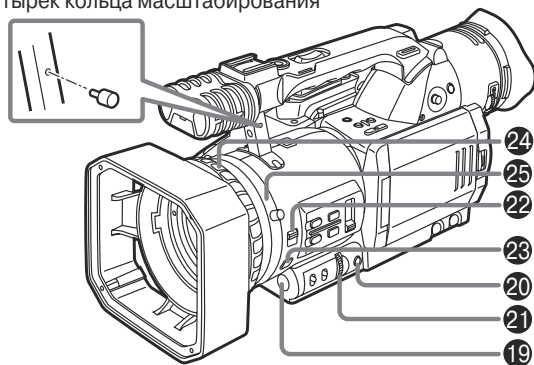

### 19 Кнопка AWB

Если эта кнопка нажата, когда переключатель WHITE BAL **18** установлен в положение A или B, баланс белого будет отрегулирован автоматически, а полученное значение баланса белого будет записано в память.

Если эту кнопку нажать и держать нажатой, будет отрегулирован баланс черного.

В прогрессивном режиме баланс черного регулируется после автоматической регулировки баланса белого просто путем нажатия этой кнопки.

Если эта кнопка нажата, когда переключатель WHITE BAL **18** установлен в положение PRST, будет выведено текущее значение баланса белого.

При повторном нажатии кнопки AWB, будут попеременно выбираться значения баланса белого для 3200K и 5600K.

- Регулировка баланса черного в процессе записи невозможна.

### 20 Кнопка IRIS

При каждом нажатии этой кнопки происходит переключение между режимом автоматического управления диафрагмой и ручного управления.

### 20 Поворотный диск IRIS

Используется для регулировки диафрагмы объектива. Когда кнопка IRIS **20** установлена в режим ручного управления, этот поворотный диск используется для настройки диафрагмы объектива.

Даже в режиме автоматической регулировки диафрагма объектива может быть подстроена с помощью этого диска.

- Направление, в котором нужно повернуть диск IRIS, и настройка диафрагмы могут быть заданы в пункте IRIS DIAL окна SW MODE установочного меню. (См. стр. 39)

### 22 Переключатель FOCUS

Используется для выбора метода регулировки фокусного расстояния.

#### A (AUTO):

Режим автофокусировки.

#### M (MANUAL):

Режим ручной регулировки фокусного расстояния.

Кольцо фокусировки **24** вращается вручную с целью регулировки фокусного расстояния.

#### ∞:

После того, как фокусное расстояние будет установлено на бесконечность, устанавливается режим ручной регулировки фокуса. Даже если переключатель FOCUS установлен в положение?, он возвратится в положение M (Ручная регулировка).

- Даже при установке режима ручной регулировки фокуса настройка кнопки AUTO **27** будет иметь приоритет, если кнопка будет нажата.
- При возникновении мелькания автоматическая регулировка фокуса может работать неправильно, поэтому выбирайте скорость затвора в соответствии с освещением. (См. стр. 28)
- В прогрессивном режиме устанавливается режим

### 23 Кнопка PUSH AUTO

Если эта кнопка нажата, когда переключатель FOCUS установлен в положение M (MANUAL), будет включен режим автоматической регулировки фокуса, и будет отрегулировано фокусное расстояние.

### 24 Кольцо фокусировки

### 25 Кольцо масштабирования

Если штырек кольца масштабирования не нужен, вставьте его в резьбовое отверстие под рукояткой, чтобы он не потерялся.

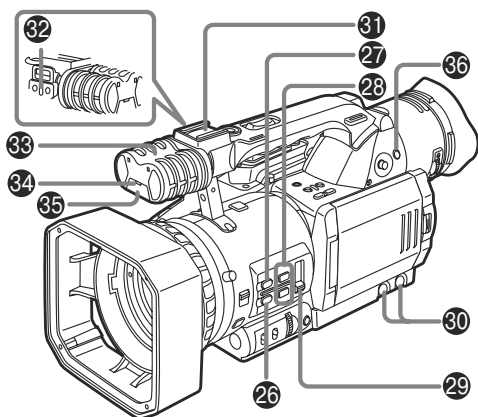

### 26 Кнопка INDEX

Если кнопка INDEX нажата в процессе съемки или записи, на пленку записывается индекс-сигнал.

Если она нажата, когда съемка или запись временно приостановлены, запись индекс-сигнала устанавливается в режим ожидания. При последующем возобновлении процесса съемки или записи индекс-сигнал будет записан на пленку.

По записанным индекс-сигналам можно осуществлять поиск записей (поиск по индексам) во время воспроизведения. (См. стр. 59)

### 27 Кнопка AUTO

При нажатии кнопки AUTO, устанавливается тот рабочий режим, который был задан в окне AUTO SW установочного меню, и в верхней части видеодиспетчера и на жидкокристаллическом мониторе появляется символ "A".

В окне AUTO SW установочного меню задается режим работы (автоматическая регулировка диафрагмы, автоматическая настройка усиления, автотрекинг белого или автофокусировка), который будет автоматически осуществляться при нажатии кнопки AUTO (См. стр. 40).

Настройка отменяется при повторном нажатии кнопки.

### 28 Кнопки USER1 и USER2

Кнопке USER1 может быть присвоена одна из девяти функций, а еще одна – кнопке USER2.

В соответствии с конкретными условиями с их помощью могут быть моментально выбраны условия съемки или добавлен эффект постепенного исчезновения изображения.

Подробности см. в описании пункта USER1 и USER2 (стр. 40) окна SW MODE установочного меню.

### 29 Переключатель ND FILTER

Используется для выбора ND фильтра (для регулировки количества света), который должен использоваться.

**OFF:** ND-фильтр не используется.

**1/8:** Количество света уменьшается примерно до одной восьмой.

**1/64:** Количество света уменьшается примерно до одной шестидесяти четвертой.

### 30 Регуляторы AUDIO

Используются для регулировки уровня записи аудиосигналов, поступающих через встроенный микрофон 33 и разъемы INPUT 1 и 2 42.

Настройте уровень записи аудиосигналов с помощью этих регуляторов, независимо от того, какая установка выбрана для пункта MIC ALC в окне RECORDING SETUP установочного меню (стр. 42).

Как правило, рекомендуется устанавливать эти регуляторы в среднее положение.

- Эти регуляторы не могут быть использованы для настройки аудиосигналов, поступающих через разъемы AUDIO IN/OUT CH1 и CH2 39.

### 31 Направляющая для осветительных приборов

Здесь вставляется, например, осветительная лампа.

### 32 Направляющая для микрофона

Здесь вставляется держатель дополнительного микрофона (дополнительная принадлежность), на которые можно установить микрофон и т.п. (См. стр. 53).

### 33 Микрофон (встроенный, стерео)

Не рекомендуется сильно нагружать этот микрофон от внешнего источника звука, т.к. это может повредить микрофон.

### 34 Индикаторная лампочка (передняя)

См. описание индикаторной лампочки (задней) 8.

### 35 Датчик дистанционного управления (передний)

### 36 Кнопка MENU

При нажатии этой кнопки включается режим меню, и в видеодиспетчере и на жидкокристаллическом мониторе выводится установочное меню.

При повторном нажатии этой кнопки, режим меню отменяется.

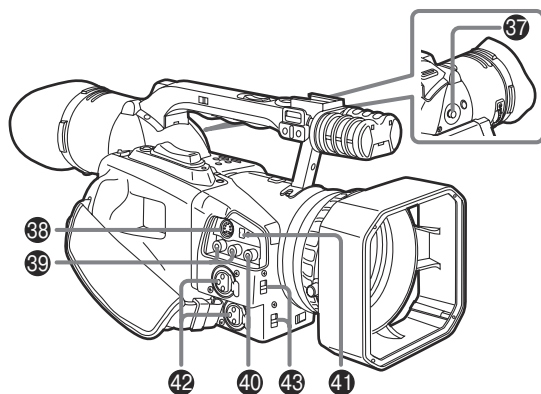

## 37 Рычаг OPERATION

Этот рычаг используется для управления видеокамерой, а также для операций с меню.

[В режиме видеомэгнитофона]

"▶":

Когда рычаг перемещен в направлении "▶" в режиме СТОП, начинается воспроизведение с пленки.

Когда он перемещен в этом же направлении во время воспроизведения, включается режим переменной скорости поиска (см. стр. 59), и воспроизведение идет со скоростью 1. (Звук не воспроизводится.)

"▶▶":

Когда рычаг перемещен в направлении "▶▶" в режиме СТОП, пленка будет перематываться вперед.

Когда он перемещен в этом же направлении во время воспроизведения, пленка будет проигрываться вперед в режиме поиска со скоростью 10.

"◀◀":

Когда рычаг перемещен в направлении "◀◀" в режиме СТОП, пленка будет перематываться назад.

Когда он перемещен в этом же направлении во время воспроизведения, пленка будет проигрываться назад в режиме просмотра со скоростью 10.

"■":

Когда рычаг перемещен в направлении "■", пленка остановится.

"||":

Если во время воспроизведения нажать на рычаг, включится режим паузы (временной приостановки).

[В режиме меню]

"▲":

Когда рычаг перемещен в направлении "▲", элементы, выведенные в окне меню, перемещаются вверх.

"▼":

Когда рычаг перемещен в направлении "▼", элементы, выведенные в окне меню, перемещаются вниз.

"||":

Нажмите на рычаг, чтобы изменить уставку.

[В режиме видеокамеры]

"▶▶":

Когда рычаг перемещен в направлении "▶▶" в режиме паузы съемки, начинается воспроизведение записи с пленки в направлении "▶▶" со скоростью 1, пока рычаг перемещен.

"◀◀":

Когда рычаг перемещен в направлении "◀◀" в режиме паузы съемки, начинается воспроизведение записи с пленки в направлении "◀◀" со скоростью 1, пока рычаг перемещен.

- В режиме паузы съемки можно просмотреть (проверить) сцены, снятые до текущего момента.

## 38 Разъем S-VIDEO IN/OUT

Это разъем ввода/вывода S-видеосигнала.

## 39 Разъемы AUDIO IN/OUT CH1 и CH2 (контактные гнезда для штырькового вывода)

Это разъемы для ввода/вывода аудиосигналов.

## 40 Разъемы VIDEO IN/OUT (контактные гнезда для штырькового вывода)

Это разъемы для ввода/вывода видеосигналов.

## 41 Разъем DV

Сюда подключается кабель IEEE1394 (4-контактный) (не входит в комплект поставки).

Обеспечивает цифровой ввод и вывод, например, видеосигналов, аудиосигналов или временных кодов.

## 42 Разъемы INPUT 1, 2 (XLR, 3-контактные)

Сюда подключаются внешние микрофоны или аудиоборудование.

## 43 Переключатель INPUT 1/2

Используется для включения входных аудиосигналов, подаваемых на разъемы INPUT 1 и 2.

**LINE:**

Выбираются входные аудиосигналы от аудиокomпонентов, которые служат линейными входами; их входной уровень: 0 дБн.

**MIC:**

Выбираются входные аудиосигналы от внешнего(их) микрофона(ов); их входной уровень: -50 дБн.

Уровень входного сигнала может быть изменен до -60 дБн с помощью пунктов MIC GAIN 1 и MIC GAIN 2 окна RECORDING SETUP установочного меню. (См. стр. 42)

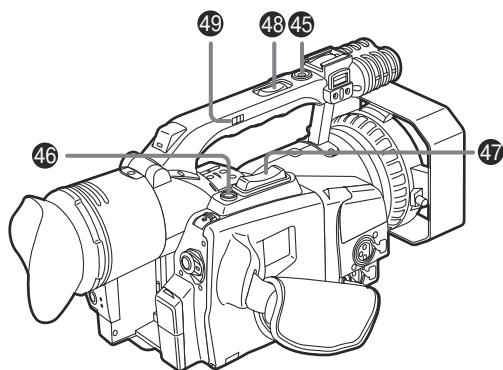

### 44 Переключатель ZOOM

Используется для выбора между масштабированием вручную или с использованием электродвигателя.

#### SERVO:

Операция масштабирования выполняется с помощью электродвигателя (если переключатель установлен в это положение, не пытайтесь выполнять масштабирование вручную, т.к. это может привести к неисправности).

#### MANU:

Операция масштабирования будет выполняться вручную.

### 45 Кнопка START/STOP (на рукоятке)

При нажатии этой кнопки в режиме видеокamеры попеременно включается и выключается съемка. Переключение между режимами видеокamеры и видеомagnитофона производится с помощью кнопки CAMERA/VCR 14.

### 46 Кнопка REC CHECK

При нажатии этой кнопки в режиме паузы съемки, на несколько секунд включается воспроизведение изображения и звука, записанных непосредственно перед приостановкой съемки, затем пленка возвращается в прежнее положение и возобновляется режим паузы съемки.

### 47 Кнопка масштабирования

Когда переключатель ZOOM установлен в положение SERVO, выполняется масштабирование с использованием электродвигателя.

При слабом нажатии этой кнопки операция масштабирования проводится на низкой скорости, если на нее нажать сильнее, масштабирование будет осуществляться на высокой скорости.

### 48 Кнопка масштабирования (на рукоятке)

### 49 Переключатель HANDLE ZOOM

Этот переключатель используется для выбора одной из трех скоростей при проведении масштабирования с использованием кнопки масштабирования 48 на рукоятке. Скорость задается с использованием пункта HANDLE ZOOM в окне SWMODE установочного меню. (См. стр. 39)

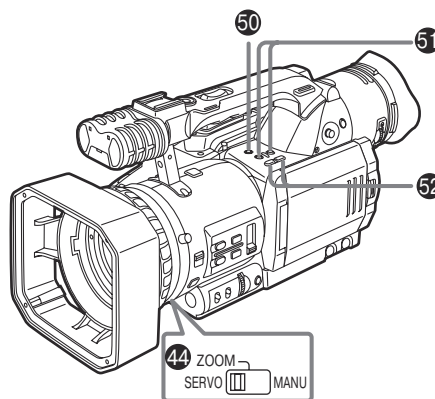

### 50 Кнопка AUDIO DUB

Если во время работы в режиме видеомagnитофона включена пауза и нажата эта кнопка, устанавливается режим, в котором может производиться монтаж звукозаписи.

Нажмите "II" рычага OPERATION 37, чтобы записать звук. Для прекращения записи поверните рычаг OPERATION в направлении "■".

Входной аудиосигнал, используемый для монтажа звукозаписи, устанавливается в пункте A DUB INPUT в окне AV IN/OUT SETUP установочного меню. (См. стр. 43)

- Прежде, чем продолжать монтаж звукозаписи, выберите уставку "12 bit" для пункта AUDIO REC в окне RECORDING SETUP установочного меню, а затем начните съемку. (См. стр. 42)

### 51 Кнопки VCR REC

Если обе эти кнопки нажаты одновременно, когда в режиме видеомagnитофона установлено состояние СТОП, будут записаны видеосигналы, поступающие от подключенных устройств.

Если обе эти кнопки нажаты одновременно, когда в режиме видеомagnитофона установлено состояние паузы воспроизведения, устанавливается режим ожидания записи.

При каждом нажатии "II" рычага OPERATION 37, происходит переключение между режимами записи и ожидания записи.

Для прекращения записи переместите рычаг OPERATION в направлении "■".

- Прежде, чем продолжать запись, проверьте, поступают ли на вход видеосигналы.

### 52 Кнопки AUDIO MON/VAR

Эти кнопки используются для регулировки громкости звука, который будет поступать из внутреннего динамика 55 или с разъема PHONES 6.

В режиме видеокamеры регулировка громкости звука невозможна.

Скорость и направление воспроизведения изменяются в режиме поиска переменной скорости. (См. стр. 59)

Если эти кнопки нажаты в состоянии паузы, начнется воспроизведение записи на пленке в покадровом режиме.

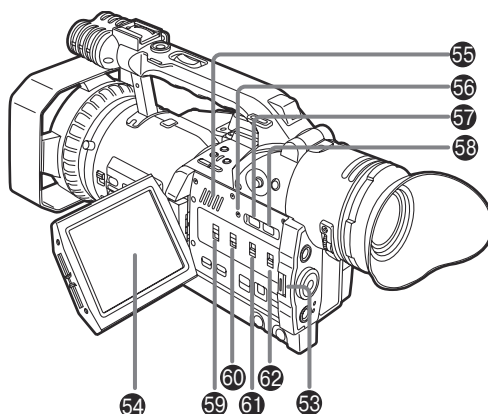

### 53 Кнопка OPEN

Нажмите кнопку OPEN в направлении стрелки, чтобы открыть жидкокристаллический монитор 54.

Когда жидкокристаллический монитор будет открыт, изображение на видоискателе переключается на монитор.

Переключение изображения может быть осуществлено в пункте EVF MODE окна DISPLAY SETUP установочного меню. (См. стр. 44)

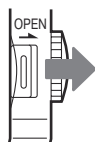

### 54 Жидкокристаллический монитор

### 55 Внутренний динамик

### 56 Кнопка RESET

Если видеокамера не работает даже при включенном питании, или если возникла иная проблема, каким-нибудь заостренным предметом нажмите на кнопку RESET. Эта операция приведет к перезапуску микрокомпьютера системы.

Даже после принудительного перезапуска введенные в установочном меню значения и содержимое памяти не будут стерты.

Не рекомендуется нажимать кнопку RESET, если камера работает нормально.

### 57 Кнопка SHUTTER

Нажмите эту кнопку, чтобы изменить скорость затвора. После нажатия этой кнопки, нажмите кнопку SPEED SEL

58, чтобы выбрать скорость затвора. (См. стр. 28)

### 58 Кнопка SPEED SEL

После нажатия кнопки SHUTTER 57, нажмите эту кнопку, чтобы выбрать скорость затвора. (См. стр. 28)

### 59 Переключатель CH1 SELECT

Этот переключатель используется для выбора входных сигналов, которые должны быть записаны на дорожку звукового канала 1.

#### INT (L):

Аудиосигналы, поступающие через левый канал (L) встроенного микрофона.

#### INPUT1:

Аудиосигналы, поступающие через разъем INPUT 1.

#### INPUT2:

Аудиосигналы, поступающие через разъем INPUT 2.

### 60 Переключатель CH2 SELECT

Этот переключатель используется для выбора входных сигналов, которые должны быть записаны на дорожку звукового канала 2.

#### INT (R):

Аудиосигналы, поступающие через правый канал (R) встроенного микрофона.

#### INPUT2:

Аудиосигналы, поступающие через разъем INPUT 2.

### 61 Переключатель INPUT 1 (MIC POWER +48 V)

Когда этот переключатель установлен в положение ON, на разъем INPUT 1 подается питание +48 В (питание для условного микрофона).

### 62 Переключатель INPUT 2 (MIC POWER +48 V)

Когда этот переключатель установлен в положение ON, на разъем INPUT 2 подается питание +48 В (питание для условного микрофона).

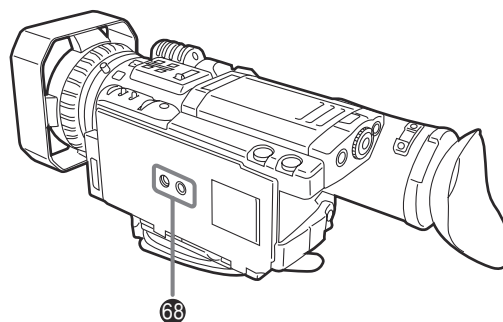
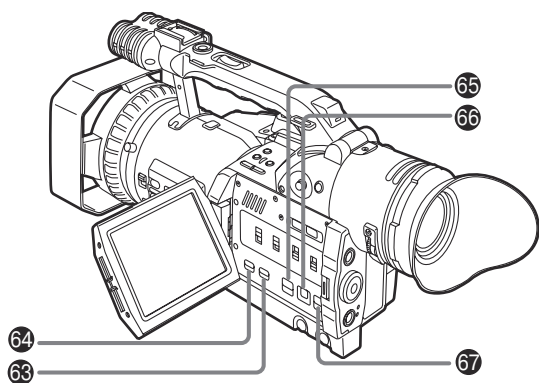

### 63 Кнопка COUNTER RESET

Эта кнопка используется для сброса в ноль показаний счетчика на дисплее счетчика и содержимого памяти счетчика.

С помощью этого переключателя невозможно переустановить временной код или пользовательский бит.

### 64 Кнопка COUNTER

Эта кнопка используется для выбора данных, которые должны отображаться в месте индикации показаний счетчика (дисплее счетчика), расположенном в видеоискателе и на жидкокристаллическом мониторе.

При каждом нажатии этой кнопки, данные, которые должны выводиться на дисплей, изменяются.

#### COUNTER:

Будут выводиться показания счетчика.

#### M COUNTER:

Показания счетчика выводятся в режиме заданного останова.

**TC:** Будет выводиться временной код.

**UB:** Будет выводиться пользовательский бит.

**FR:** Будет выводиться информация о частоте кадров (25P), когда съемка должна выполняться в прогрессивном режиме.

#### Пустой индикатор:

Данные не выводятся.

#### Режим заданного останова

Режим заданного останова устанавливается, когда дисплей переключается в режим M COUNTER с помощью кнопки COUNTER.

- ① Переключите дисплей в режим M COUNTER, и нажмите кнопку COUNTER RESET **63** в любом месте пленки, чтобы сбросить (обнулить) показания счетчика.
- ② Продолжайте воспроизведение или съемку.
- ③ Включите режим видеоманитора, используя кнопку CAMERA/VCR.
- ④ Теперь, во время перематки пленки вперед или назад, она автоматически остановится в том месте, где были обнулены показания счетчика.
  - Если показания счетчика будут обнулены в точке OUT во время монтажа звукозаписи, монтаж звукозаписи может быть остановлен в режиме заданного останова.

### 65 Кнопка MODE CHK

Если нажать на эту кнопку, можно проверить (увидеть в видеоискателе или на жидкокристаллическом мониторе) текущую настройку состояния камеры.

### 66 Кнопка ZEBRA

При нажатии этой кнопки в режиме камеры, в видеоискателе и на жидкокристаллическом мониторе появляется штриховая сетка или метка, позволяющая проверить яркость объекта.

При каждом нажатии этой кнопки индикация меняется следующим образом:

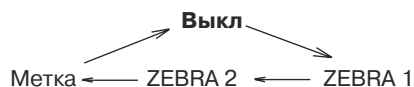

Уровень каждой штриховой сетки можно задать в пункте ZEBRA DETECT 1 и ZEBRA DETECT 2 в окне DISPLAY SETUP установочного меню.

В этом же окне можно включать и отключать вывод метки путем установки элемента MARKER в значение ON/OFF. (См. стр. 44)

#### Штриховая сетка

Те части объекта съемки, которые могут на картинке получиться белыми из-за переэкспонирования, изображаются в виде ряда полосок.

### 67 Кнопка OIS

Эта кнопка используется для включения и отключения функции компенсации тряски камеры. Когда компенсация включена (ON), в видеоискателе и на жидкокристаллическом мониторе появляется значок

Выберите ON или OFF в соответствии с условиями съемки. Если съемка ведется с использованием штатива-треноги, рекомендуется отключить эту функцию (OFF).

### 68 Монтажное отверстие для крепления штатива-треноги



## Пульт дистанционного управления

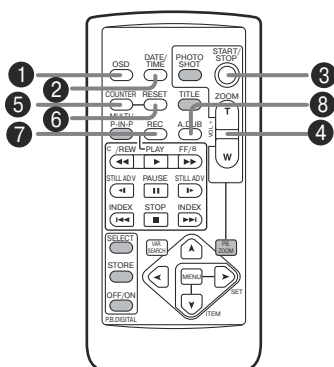

Перечисленные ниже кнопки предназначены для реализации функций, которые не могут быть реализованы непосредственно на самой камере.

- PHOTO SHOT
- MULTI/P-IN-P
- STORE
- PB. ZOOM
- TITLE
- SELECT
- OFF/ON
- ◀

### 1 Кнопка OSD

При нажатии этой кнопки, информация, выводимая в видеоскатель и на жидкокристаллическом мониторе, добавляется к видеосигналам, и может тоже быть выведена на экран телевизора.

При повторном нажатии кнопки индикация на экране телевизора исчезает.

### 2 Кнопка DATE/TIME

При нажатии этой кнопки, дата (год/месяц/день) и/или время съемки выводятся в видеоскатель и на жидкокристаллическом мониторе.

При каждом нажатии кнопки индикация меняется следующим образом:

	Индикации нет
	Время
	Дата
	Время и дата

### 3 Кнопка START/STOP

Эта кнопка имеет то же назначение, что и кнопка START/STOP на корпусе камеры.

### 4 Кнопки ZOOM/VOL

Во время съемки, эти кнопки используются для проведения операций масштабирования с использованием электродвигателя.

Скорость масштабирования устанавливается на среднее значение.

Во время воспроизведения эти кнопки используются для регулировки громкости звука, поступающего через встроенный динамик или через разъем PHONES.

### 5 Кнопка COUNTER

Эта кнопка имеет то же назначение, что и кнопка COUNTER на корпусе камеры.

### 6 Кнопка COUNTER RESET

Эта кнопка имеет то же назначение, что и кнопка COUNTER RESET на корпусе камеры.

### 7 Кнопка REC

Если эта кнопка нажата вместе с кнопкой PLAY, когда работа в режиме видеомэгнитофона остановлена, будут записываться сигналы от подключенного оборудования.

Если эта кнопка нажата вместе с кнопкой PLAY во время паузы воспроизведения в режиме видеомэгнитофона, будет установлен режим ожидания записи.

При каждом нажатии кнопки PAUSE ( II ) состояние будет переключаться между режимом записи и ожидания записи.

Для того, чтобы остановить запись, нажмите кнопку STOP ( ■ ).

### 8 Кнопка A. DUB

Эта кнопка имеет то же назначение, что и кнопка AUDIO DUB на корпусе камеры.

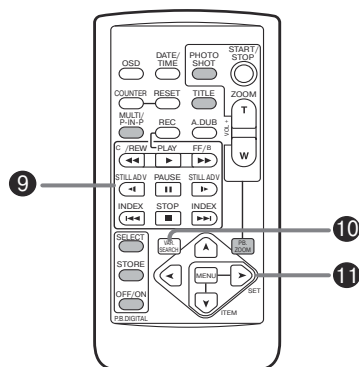

## 9 Кнопки функций видеомэгнитофона

### Кнопка REW / (◀)

Эта кнопка имеет то же назначение, что и рычаг OPERATION на корпусе камеры.

### Кнопка FF / (▶)

Эта кнопка имеет то же назначение, что и рычаг OPERATION на корпусе камеры.

### Кнопка PLAY (▶)

При нажатии этой кнопки в режиме видеомэгнитофона начнется воспроизведение записи с пленки.

При нажатии этой кнопки вместе с кнопкой REC будут записаны видеосигналы, поступающие от подключенных компонентов.

### Кнопки STILL ADV (◀, ▶)

При нажатии какой-либо из этих кнопок во время воспроизведения записи с пленки, включается режим замедленного воспроизведения.

При нажатии кнопки во время паузы включается режим покадрового воспроизведения (◀ - в направлении назад, ▶ - в направлении вперед).

### Кнопки INDEX (◀:▶)

При нажатии какой-либо из этих кнопок во время воспроизведения записи с пленки включается поиск начала участка записи.

(◀ в направлении назад, ▶ в направлении вперед).

### Кнопка PAUSE (||)

Эта кнопка имеет то же назначение, что и рычаг OPERATION на корпусе камеры.

### Кнопка STOP (■)

Эта кнопка имеет то же назначение, что и рычаг OPERATION на корпусе камеры.

## 10 Кнопка VAR. SEARCH

При нажатии этой кнопки во время воспроизведения записи с пленки, включается режим переменного поиска и в видеоискателе и на жидкокристаллическом мониторе появляется обозначение "1X". При нажатии одной из кнопок SET 11 "▲" или "▼" будет изменена скорость воспроизведения.

При каждом нажатии кнопок "▲" или "▼" скорость воспроизведения изменяется на одно значение в таком порядке: 1/5x (или 1/3x в режиме замедленного воспроизведения LP), 1x, 2x, 5x, 10x и 20x.

Используйте кнопку "▲" для изменения значения скорости в прямом порядке, а кнопку "▼" - для изменения значения скорости в обратном порядке.

## 11 Кнопки SET

### Кнопка MENU:

Эта кнопка имеет то же назначение, что и кнопка MENU на корпусе камеры.

### Кнопка "▲":

При нажатии этой кнопки в режиме включенного меню элементы, высвеченные в окне меню, перемещаются вверх.

При нажатии этой кнопки в режиме поиска значение скорости изменяется в прямом порядке.

### Кнопка "▼":

При нажатии этой кнопки в режиме включенного меню элементы, высвеченные в окне меню, перемещаются вниз.

При нажатии этой кнопки в режиме поиска значение скорости изменяется в обратном порядке.

### Кнопка "▶":

Нажмите эту кнопку в режиме включенного меню чтобы изменить значения параметров и настроек.

## Установка батареи

- 1 Надавите на кнопку в направлении стрелки, потяните за держатель.

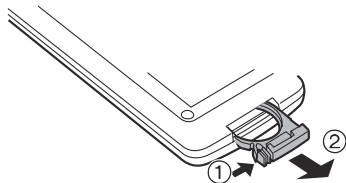

- 2 Вставьте батарейку знаком "+" вверх.

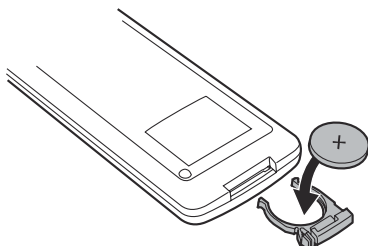

- 3 Верните держатель в первоначальное положение.

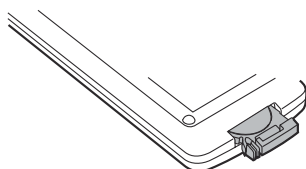

- Когда батарея (CR2025) полностью разрядится, замените ее новой. (Срок работы батарейки составляет около одного года, но зависит от того, как часто используется пульт дистанционного управления.) Если Вы осуществляете управление камерой, находясь вблизи датчика дистанционного управления, но камера не реагирует на управляющее воздействие, значит батарейка разряжена.
- **Храните батарейки в недоступном для детей месте.**

## Настройка пульта дистанционного управления

Для того, чтобы избежать ошибок при работе с пультом управления, когда управление осуществляется одновременно двумя видеокамерами, имеется возможность настроить функциональные кнопки камеры и пульта дистанционного управления таким образом, чтобы они срабатывали отдельно для "VCR1" (камеры 1) и "VCR2" (камеры 2).

### Метод настройки

- Пульт дистанционного управления  
При одновременном нажатии кнопок STOP (■) и STILL ADV (▶) из числа кнопок управления видеомагнитофоном функциональные кнопки пульта дистанционного управления будут срабатывать для управления камерой VCR1.  
Подобным же образом, при одновременном нажатии кнопок STOP (■) и STILL ADV (◀) из числа кнопок управления видеомагнитофоном функциональные кнопки пульта дистанционного управления будут срабатывать для управления камерой VCR2.  
После замены батареи пульта дистанционного управления функциональные кнопки будут срабатывать для управления камерой VCR1.
- Видеокамера  
Задайте VCR1 и VCR2 через пункт REMOTE в окне OTHER FUNCTIONS установочного меню. (См. стр. 45)

Если настройки самой видеокамеры и пульта дистанционного управления не согласуются, сообщение "REMOTE", написанное красными буквами, появляется в видеоискателе и на жидкокристаллическом мониторе.

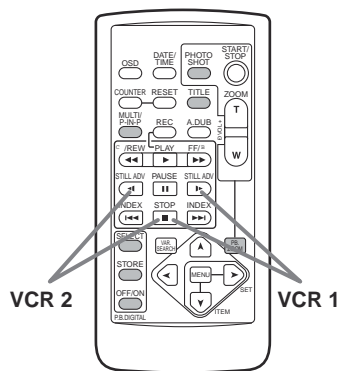

## ЗАРЯДКА БАТАРЕИ

Прежде чем использовать батарею, полностью зарядите ее с помощью сетевого адаптера. Рекомендуется иметь в запасе резервную батарею на случай необходимости.

### 1 Аккуратно вставьте батарею в сетевой адаптер по отметке и задвиньте ее до упора.

- Если к сетевому адаптеру подключен кабель питания постоянного тока, отсоедините его, прежде чем продолжать операции. Батарея не будет заряжена, если подключен этот кабель.

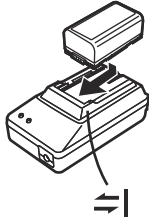

### 2 Включите шнур сетевого адаптера в розетку.

- На сетевом адаптере загорятся лампочки "POWER" и "CHARGE", и начнется процесс зарядки.
- Если после того, как Вы вставили батарею, лампочка "CHARGE" не загорается, вставьте батарею еще раз.

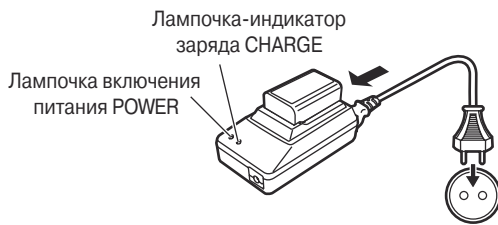

### 3 После завершения зарядки лампочка "CHARGE" на сетевом адаптере погаснет.

### 4 Выдвиньте батарею и снимите ее.

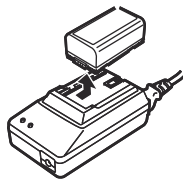

## Время зарядки батареи и соответствующее время записи

Время заряда	Время непрерывной записи
Около 120 минут	Около 90 (80) минут

- Значения в приведенной выше таблице даны приблизительно. Цифра в скобках относится к случаям, когда используется жидкокристаллический монитор.
- Приведенные в таблице значения даны для температуры окружающего воздуха 20°C и относительной влажности 60%. При других значениях температуры и влажности может потребоваться больше времени на зарядку батареи.

- **Не допускайте прикосновения металлических предметов (таких как нашейные цепочки и заколки для волос) с контактами батареи. Это может привести к короткому замыканию контактов и их перегреву, и тогда прикосновение к ним может вызвать сильные ожоги.**
- И батарея, и корпус камеры во время работы и зарядки нагреваются.
- Если операции записи и останова выполняются чаще, чем это необходимо, время записи будет меньше приведенного в таблице.
- Храните батарею только в полностью разряженном состоянии. При длительном хранении рекомендуется заряжать батарею раз в год, и убирать ее на дальнейшее хранение только после ее полного разряда в работающей камере.
- Если температура батареи слишком сильно увеличилась или слишком снизилась, или когда батарея не используется в течение длительного времени и полностью разрядилась, начинает мигать лампочка "CHARGE", и автоматически начинается подзарядка.
- Если лампочка "CHARGE" продолжает мигать, даже если температура батареи нормальная, проконсультируйтесь со своим дилером, т.к. это может быть результатом неисправности батареи или сетевого адаптера.
- Когда батарея нагрета, для ее заряда требуется больше времени, чем обычно.
- При использовании сетевого адаптера вблизи радиоприемника, в приемнике могут возникать искажения звука. Используйте сетевой адаптер на расстоянии не менее метра от радиоприемника.
- Во время работы сетевого адаптера может появляться шум; это нормальное явление и не является признаком неисправности.
- Батарея не будет заряжаться во время подачи питания с сетевого адаптера на видеокамеру.

## УСТАНОВКА БАТАРЕИ В КАМЕРУ

**1** Поднимите видоискатель.

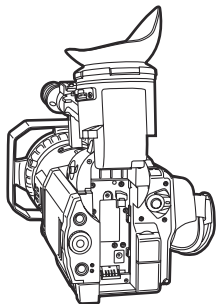

**2** Вставьте батарею в направляющие и продвиньте ее вниз до щелчка, чтобы она прочно встала на место.

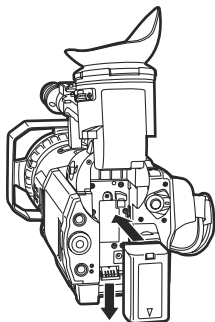

**3** Возвратите видоискатель в первоначальное положение.

### Извлечение батареи

Нажимая на кнопку извлечения батареи, одновременно выдвиньте ее вверх, и снимите.

- Прежде чем снимать батарею, установите переключатель POWER в положение OFF и проверьте, погасла ли лампочка CAMERA/VCR.
- Придерживайте батарею рукой, чтобы не уронить.



## ПОДАЧА ПИТАНИЯ ЧЕРЕЗ СЕТЕВОЙ АДАПТЕР

**1** Поднимите видоискатель.

**2** Вставьте похожий на батарею разъем кабеля питания постоянного тока в направляющие и продвиньте вниз до щелчка, чтобы он прочно встал на место.

**3** Подключите кабель питания постоянного тока к сетевому адаптеру.

**4** Включите вилку сетевого адаптера в розетку.

**5** Возвратите видоискатель в первоначальное положение.

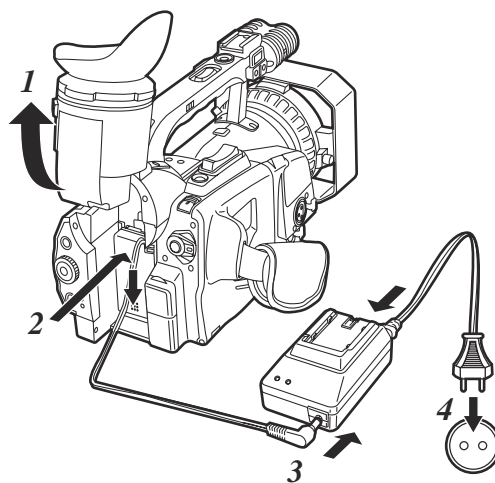

Подключайте адаптер переменного тока именно так, как показано на рисунке.

- Батарея не будет заряжаться во время подачи питания с сетевого адаптера на видеокамеру.

## Как вставить кассету

**Не вставляйте и не извлекайте кассету, удерживая камеру только за крышку кассетоприемника.**

Вставляйте и извлекайте пленку, когда камера прочно стоит на плоской поверхности, либо надежно держите камеру обеими руками, чтобы она оставалась в устойчивом положении, даже когда открывается кассетоприемник.

**1** Убедитесь в том, что к камере подключен источник питания (батарея или сетевой адаптер).

**2** Нажимая на кнопку стопора, передвиньте переключатель EJECT в направлении, указанном стрелкой, чтобы открыть крышку кассетоприемника.



Кнопка стопора

**3** Вставьте кассету, как это показано на рисунке.

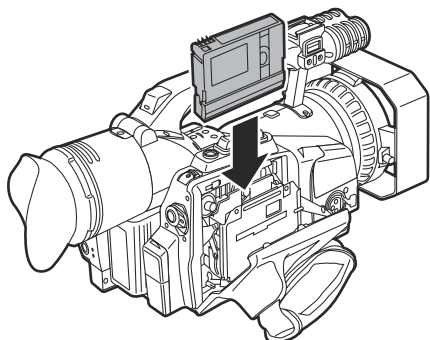

**4** Нажмите на участок крышки кассетоприемника с надписью "PUSH CLOSE", чтобы закрыть кассетоприемник.

- Если кассетоприемник открыт, камера не будет выполнять никаких функций.

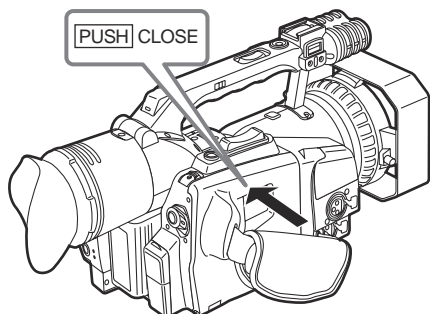

- Прежде, чем извлекать кассету, убедитесь в том, что к камере подключен источник питания, затем передвиньте переключатель EJECT.
- Если Вы не собираетесь вставлять кассету сразу же после извлечения, закройте крышку кассетоприемника.
- Не пытайтесь производить эту операцию в процессе записи. Крышка кассетоприемника откроется, но запись будет продолжаться, поэтому свет и/или пыль могут оказать неблагоприятное воздействие на пленку.

### Для предотвращения случайного стирания записей

Установите ползунок кассеты в положение "SAVE", чтобы предотвратить случайное стирание записи на кассете.

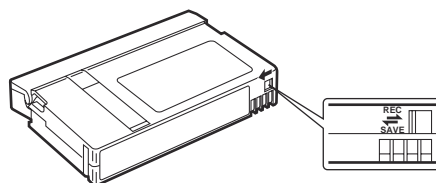

- Рекомендуем использовать следующие типы мини-DV кассет для этой видеокамеры:

AY-DVM30 (30 минут в режиме SP)

AY-DVM60 (60 минут в режиме SP)

- Не используйте 80-минутные мини-DV кассеты.

- Даже при съемке в режиме LP, качество изображения не будет снижаться, но при этом возможно возникновение помехи мозаичного типа, кроме того, применение некоторых функций в этом режиме может быть ограничено. Помехи мозаичного типа и некорректное выполнение функций возможно в следующих случаях:

- Когда изображение, снятое этой камерой в режиме LP, воспроизводится на другом цифровом видеоаппарате.
- Когда изображение, снятое другим цифровым видеоаппаратом в режиме LP, воспроизводится на данной камере.
- Когда изображение, снятое этой камерой в режиме LP, воспроизводится на цифровом видеоаппарате, который не оборудован режимом LP.
- Когда выполняется воспроизведение в замедленном или покадровом режиме.
- Когда используется функция поиска, которой оборудована данная камера.

- Монтаж звукозаписи невозможен в режиме LP, т.к. ширина дорожки на пленке меньше ширины головки.

## РЕГУЛИРОВКА РУЧНОГО РЕМНЯ

Отрегулируйте длину ручного ремня по своей руке.

- 1 Откройте крышку и отрегулируйте длину ремня.
- 2 Возвратите крышку в первоначальное положение.
  - Убедитесь в том, что крышка закрыта плотно.

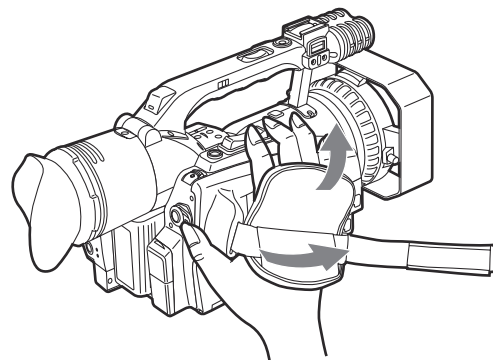

## ПЛЕЧЕВОЙ РЕМЕНЬ

Мы рекомендуем использовать плечевой ремень, чтобы не уронить камеру.

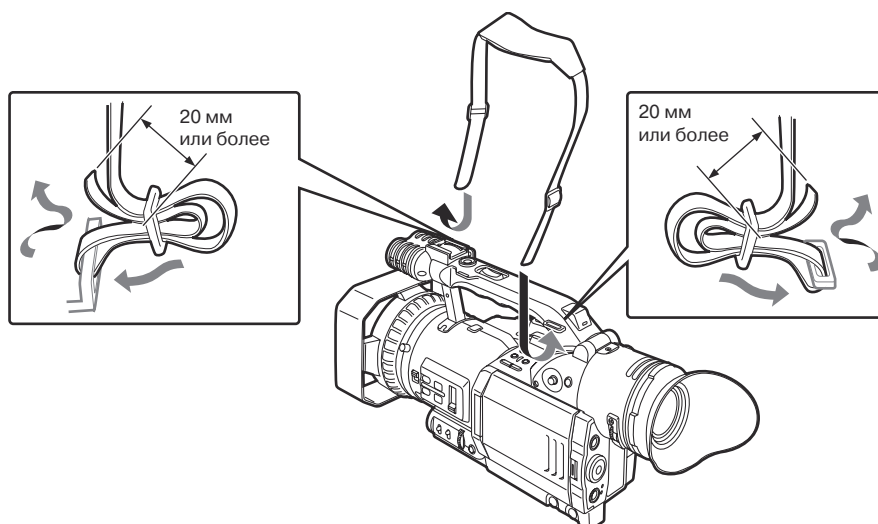

## МОНТАЖ ЗАЩИТНОГО КОЛЬЦА ОБЪЕКТИВА

### Снятие защитного кольца объектива

- Слегка отверните крепежные винты и, повернув защитное кольцо объектива против часовой стрелки, снимите его.

### Установка защитного кольца объектива

- Расположите защитное кольцо объектива таким образом, чтобы метка на нем смотрела вверх, и наденьте кольцо на объектив.
- Поверните защитное кольцо по часовой стрелке и зафиксируйте его крепежным винтом.

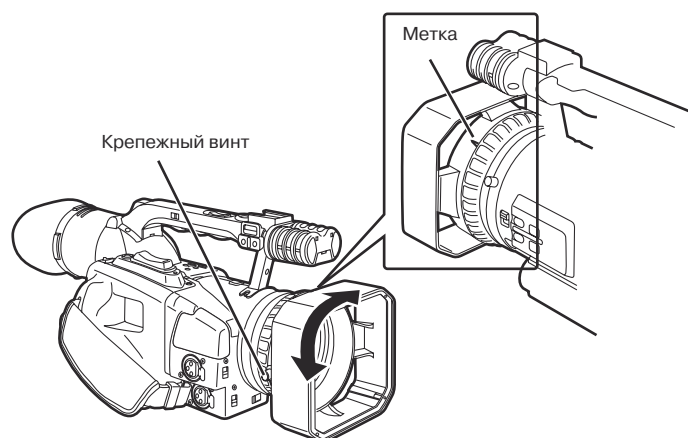

В этой камере используются два видоискателя: маленький жидкокристаллический видоискатель и 3.5-дюймовый жидкокристаллический монитор.

Используйте тот, который больше подходит к ситуации и условиям съемки.

- Яркость и тонировка цветов в изображениях в маленьком видоискателе, на жидкокристаллическом мониторе и на экране телевизора могут различаться. Окончательную проверку изображений рекомендуется проводить на экране телевизора.

## Использование видоискателя

**1** Установите переключатель POWER камеры в положение ON и убедитесь, что Вы видите изображение в видоискателе.

- Оставьте жидкокристаллический монитор закрытым.

**2** Расположите видоискатель таким образом, чтобы Вам было удобно смотреть на изображение в нем.

- Видоискатель можно поднять вверх на угол до 90 градусов.

**3** С помощью диоптрического регулятора резкости, отрегулируйте резкость изображения в видоискателе.

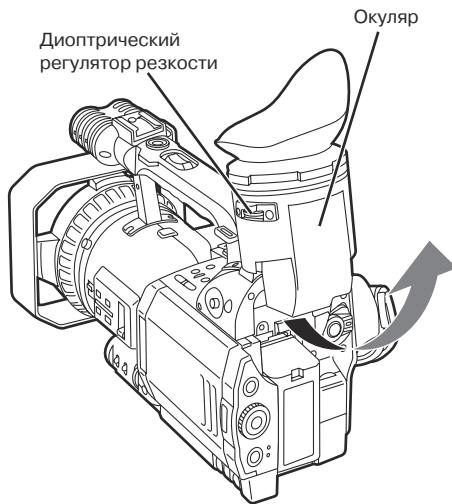

**Не направляйте окуляр видоискателя на солнце.** Это может повредить внутренние компоненты.

**4** Выберите уставку YES в пункте LCD/EVF SET окна DISPLAY SETUP установочного меню.

- Подробнее об операциях с меню см. стр. 36.

**5** Выберите пункт EVF BRIGHTNESS и переместите рычаг OPERATION в направлении ▲ или ▼, чтобы отрегулировать яркость экрана.

(Если используется пульт дистанционного управления, нажмите кнопку "▶" из набора кнопок SET.)

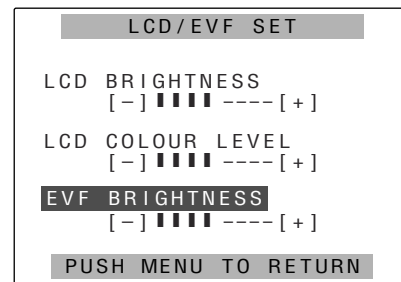

**6** Нажмите кнопку MENU трижды, чтобы отменить режим меню.

Если в окне DISPLAY SETUP установочного меню в пункте EVF MODE выбрана уставка ON, изображения будут всегда появляться в видоискателе, даже когда открыт жидкокристаллический монитор.

## Установка накладки окуляра

Для установки накладки окуляра совместите выступы окуляра и накладки, и наденьте накладку на окуляр.

- Если повернуть накладку окуляра после того, как она надета на окуляр, окуляр может открутиться от видоискателя. Если это случилось, прочтите рекомендации в разделе "Обслуживание видоискателя" (стр. 64) и поставьте его на место, воспользовавшись рекомендациями.

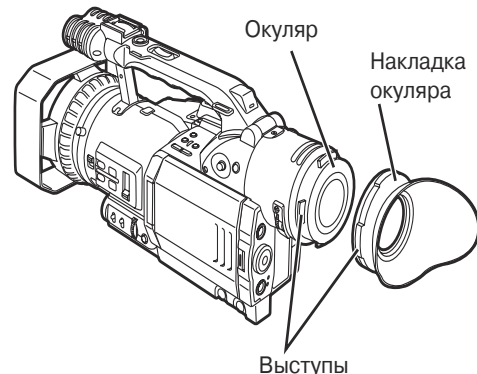



## Использование жидкокристаллического монитора

**1** Установите переключатель POWER камеры в положение ON.

**2** Нажмите кнопку OPEN в направлении стрелки 1, чтобы открыть жидкокристаллический монитор.

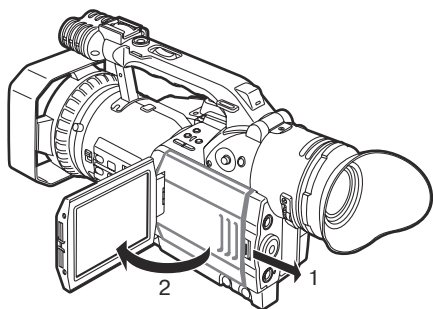

**3** Расположите жидкокристаллический монитор таким образом, чтобы Вам было удобно смотреть на изображение на нем.

- Жидкокристаллический монитор можно поворачивать на 180 градусов в направлении к объективу и на 90 градусов по направлению к себе.

**Не пытайтесь повернуть монитор дальше или закрыть его во время вращения, т.к. это может привести к неисправности камеры.**

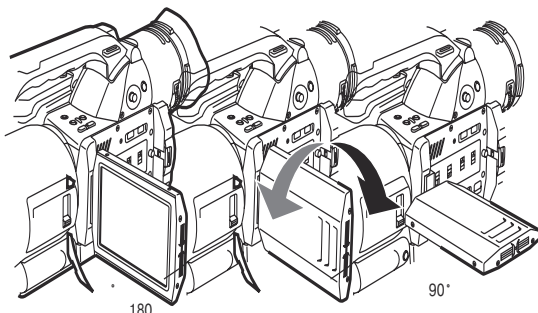

**4** Выберите уставку YES в пункте LCD/EVF SET окна DISPLAY SETUP установочного меню. Подробнее об операциях с меню см. стр. 36.

**5** Выберите пункт LCD BRIGHTNESS и переместите рычаг OPERATION в направлении ▼ или ▲, чтобы отрегулировать яркость экрана.

(Если используется пульт дистанционного управления, нажмите кнопку ► из набора кнопок SET.)

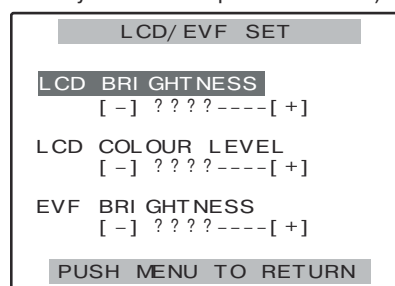

**6** Выберите пункт LCD COLOUR LEVEL и переместите рычаг OPERATION в направлении ▼ или ▲, чтобы отрегулировать уровень цветности яркость экрана.

(Если используется пульт дистанционного управления, нажмите кнопку ► из набора кнопок SET.)

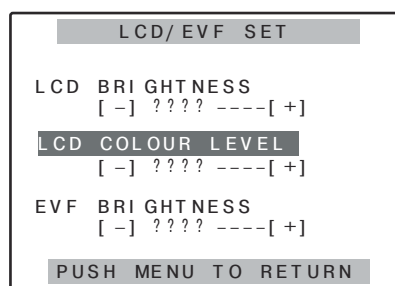

**7** Нажмите кнопку MENU трижды, чтобы отменить режим меню.

- Закрывая жидкокристаллический монитор, убедитесь, что он закрылся плотно.
- Если жидкокристаллический монитор повернут в сторону объектива (для съемки лицом к лицу), и видоискатель, и жидкокристаллический монитор включаются одновременно.

## НАСТРОЙКА КАЛЕНДАРЯ

Ниже приведен пример настройки календаря, дата **25 декабря 2002 г.**, время **5:20 PM**.

**1** Установите переключатель POWER камеры в положение ON.

**2** Выберите уставку YES в пункте CLOCK SET окна OTHER FUNCTIONS установочного меню.

- Подробнее об операциях с меню см. на стр. 36.

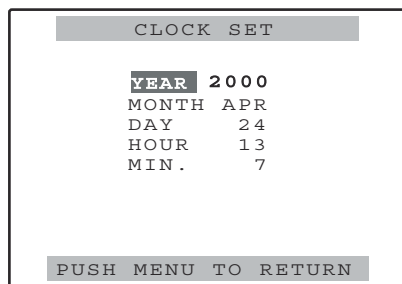

**3** Переместите рычаг OPERATION в направлении ▼ или ▲ и выставьте год (YEAR) **2002**.

(Если Вы используете пульт дистанционного управления, нажмите кнопку ► из набора кнопок SET.)

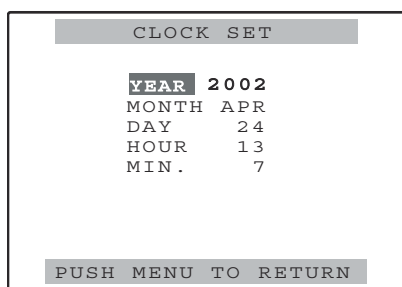

Год может быть задан от 2000 до 2089.

**4** Нажмите "II" рычага OPERATION и переместитесь к пункту **MONTH** (месяц).

(Если Вы используете пульт дистанционного управления, нажмите кнопку ▼ из набора кнопок SET.)

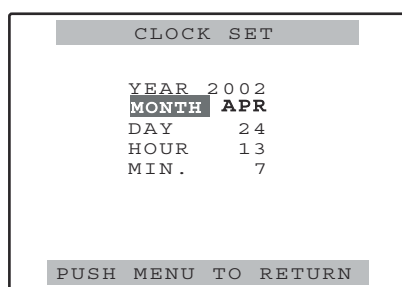

**5** Переместите рычаг OPERATION в направлении ▼ или ▲ и выставьте месяц (MONTH) - **DEC**.  
(Если Вы используете пульт дистанционного управления, нажмите кнопку ► из набора кнопок SET.)

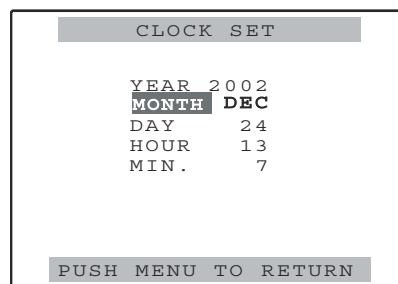

**6** Нажмите "II" рычага OPERATION и переместитесь к пунктам **DAY** (день), **HOUR** (часы) и **MIN** (минуты).

(Если Вы используете пульт дистанционного управления, нажмите кнопку "▼" из набора кнопок SET.)

**7** Переместите рычаг OPERATION в направлении ▼ или ▲ и выставьте **25** в пункте DAY (день), **17** в пункте HOUR (часы) и **20** в пункте MIN (минуты).

(Если Вы используете пульт дистанционного управления, нажмите кнопку ► из набора кнопок SET.)

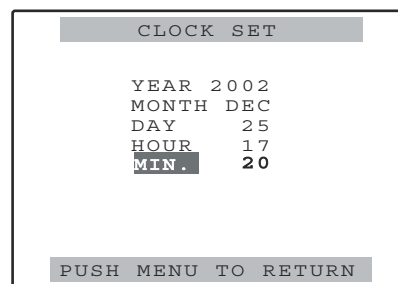

Для индикации часов используется 24-часовая система.

**8** Нажмите кнопку MENU трижды, чтобы выйти из режима меню.

За время использования может возникнуть погрешность индикации времени, поэтому прежде, чем приступать к съемке, проверьте правильность индикации времени.

## ЗАРЯДКА ВНУТРЕННЕЙ БАТАРЕИ

---

Дата и время хранятся в памяти, которая использует внутреннюю батарею. Если в видискателе и на экране жидкокристаллического монитора появляется символ в виде перерезанной плоской батарейки, это означает, что внутренняя батарея нуждается в подзарядке.

Подзарядите батарею, выполнив описанные ниже операции. По завершении подзарядки настройте заново дату и время.

**1** Подключите к камере сетевой адаптер.

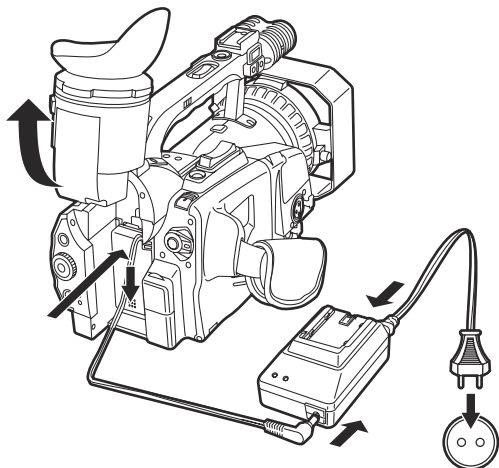

**2** Возвратите видискатель в первоначальное положение.

**3** Оставьте переключатель POWER камеры в положении OFF.

**4** Оставьте камеру в таком состоянии приблизительно на 4 часа.

- За это время внутренняя батарея будет подзаряжена.

## Значения скорости затвора

Прогрессивный режим	Стандартная (OFF) скорость затвора	Значения скорости затвора, которые могут быть выбраны с помощью кнопки SPEED SEL	
		SYNCHRO SCAN	Значения скорости затвора
OFF (50i)	1/50	1/50.2 C- 1/248.0	1/60, 1/120, 1/250, 1/500, 1/1000, 1/2000
25P	1/50	1/25.1 C- 1/248.0	1/25, 1/60, 1/120, 1/250, 1/500, 1/1000

**1** Каждый раз при нажатии кнопки SHUTTER будет попеременно осуществляться выбор стандартной скорости затвора (OFF) и скорости, выбранной кнопкой SPEED SEL.

**2** После нажатия кнопки SHUTTER нажмите кнопку SPEED SEL для того, чтобы выбрать нужную скорость затвора. При каждом нажатии кнопки SPEED SEL выбранное значение скорости затвора будет изменяться в следующем порядке:

Когда прогрессивный режим отключен (OFF) (50i)



В прогрессивном режиме (25P)



- Чем выше скорость затвора, тем ниже чувствительность камеры.
- При автоматическом управлении диафрагмой она открывается больше и больше, и глубина фокуса при увеличении скорости затвора становится все меньше и меньше.



Если в пункте OTHER DISPLAY в окне DISPLAY SETUP установочного меню выбрана уставка OFF, в видеоискателе и на жидкокристаллическом мониторе будет показано выбранное значение скорости затвора. Если же выбрана стандартная (OFF) скорость затвора, она не будет показана в видеоискателе и на жидкокристаллическом мониторе.

Уровень яркости искусственного освещения — в особенности флуоресцентных и ртутных ламп — изменяется синхронно с частотой в линии электропередачи. В областях с напряжением в сети 60 Гц, частота синхронизации по вертикали (примерно 50 Гц) камеры и частота освещения (60 Гц) будут интерферировать, что может привести в результате к циклическим изменениям баланса белого.

При съемке при искусственном освещении либо при регулировке баланса белого выбирайте скорость затвора следующим образом:

Прогрессивный режим	Скорость затвора	
	60 Гц	50 Гц
OFF (50i)	1/60	OFF (1/50)
25P	1/60	OFF (1/50)

### Синхронизация развертки

При синхронизации развертки, которая используется при съемке экранов компьютерных мониторов или телевизионных экранов, скорость затвора задается через пункт SYNCHRO SCAN в окне CAMERA SETUP установочного меню. (См. стр. 39)

- При настройке затвора в соответствии с частотой телеэкрана или экрана компьютерного монитора горизонтальная помеха, которая обычно появляется при съемке телеэкранов, будет минимизирована.

Настройки для прогрессивного режима могут переключаться в пункте PROGRESSIVE окна SCENE FILE установочного меню. (См. стр. 38)

### Настройка баланса белого

Необходимо перенастраивать баланс белого после изменения условий освещенности. Значения настроек баланса белого могут быть записаны в память и присвоены положениям А и В переключателя WHITE BAL.

В зависимости от условий освещения во время съемки, можно выбрать наиболее подходящую настройку баланса белого - А или В.

Положению PRST переключателя WHITE BAL соответствуют записанные в память значения баланса белого для цветовых температур 3200K и 5600K.

Если кнопка AWB будет нажата, когда переключатель WHITE BAL находится в положении PRST, будет выведено текущее значение баланса белого.

При повторных нажатиях кнопки AWB будут попеременно выбираться значения баланса белого 3200K и 5600K.

Используйте значения баланса белого 3200K или 5600K в зависимости от условий съемки в случаях, когда, например, нет времени на регулировку баланса белого.

**1** Установите скорость затвора.

**2** Поместите белое изображение в месте с такими же условиями освещенности, как и снимаемый объект, наведите на него камеру и отмасштабируйте таким образом, чтобы белое заполнило весь экран.

Вместо белого изображения можно использовать белый предмет (белую ткань или стену), расположенный рядом с объектом съемки.

- Убедитесь в том, что на экране нет световых пятен, возникающих в результате избыточной освещенности.

**3** Переключатель WHITE BAL можно установить в положение А или В и записать в память соответствующие значения баланса белого.

Установите переключатель в то положение (А или В), которому будет присвоена сделанная настройка (значение) баланса белого, и нажмите кнопку AWB.

- Настройка займет несколько секунд.  
(На экране появятся показанные ниже сообщения.)

**Сообщение, которое появляется в процессе настройки:**

AWB Ach ACTIVE

**Сообщение, которое появляется по окончании настройки:**

AWB Ach OK

Если оказалось невозможным отрегулировать баланс белого автоматически, в видоискателе и на экране жидкокристаллического монитора появится сообщение об ошибке.

- Если действует функция ATW (Автотрекинг белого), автоматическая регулировка баланса белого невозможна.

**Сообщение, которое появляется, когда регулировка баланса белого невозможна:**

AWB Ach NG

Сообщение об ошибке	Контрмеры
LOW LIGHT	Увеличьте количество света. Либо увеличьте усиление.
LEVEL OVER	Уменьшите количество света. Либо уменьшите усиление.

При появлении одного из показанных выше сообщений об ошибках, примите предложенные контрмеры, а затем попробуйте отрегулировать баланс белого заново.

Если же сообщение об ошибке будет продолжать появляться даже после нескольких предпринятых попыток регулировки, обратитесь за консультацией к Вашему дилеру.

### Регулировка баланса черного

В обычных условиях не возникает необходимость перенастраивать баланс черного. Регулировка может потребоваться только в следующих случаях:

- Когда камера будет использоваться впервые.
- Когда камера будет использоваться после длительного перерыва.
- Если камера будет использоваться в условиях сильных перепадов температуры.
- При переключении режима с прогрессивного на стандартный (50i) и наоборот.

#### В стандартном режиме (50i)

Регулировка баланса белого осуществляется автоматически при нажатии кнопки AWB.

Если эту кнопку удерживать нажатой, будет отрегулирован баланс черного.

#### В прогрессивном режиме

При нажатии кнопки AWB, сначала будет автоматически отрегулирован баланс белого, а затем будет отрегулирован баланс черного.

- Если нажата кнопка AWB, сначала будет отрегулирован баланс белого. Поэтому, прежде чем нажимать на эту кнопку, убедитесь, что обеспечены соответствующие условия для регулировки баланса белого.
- Регулировка баланса черного будет невозможна в процессе записи.

**Сообщение, которое появляется в процессе настройки:**

**ABB ACTIVE**

**Сообщение, которое появляется по окончании настройки:**

**ABB END**

### Функция ATW (Автотрекинга белого)

Функция ATW может быть назначена переключателю WHITE BAL (положение A, B или PRST) в пункте ATW окна установочного меню SW MODE. (См. стр. 39)

Также функция ATW может быть назначена кнопке AUTO в пункте ATW окна установочного меню AUTO SW. (См. стр. 40)

Если съемка производится с использованием функции ATW, запись производится одновременно с непрерывной автоматической регулировкой баланса белого.

- Функция ATW автоматически идентифицирует съемочную обстановку и оптимально регулирует баланс белого. В некоторых условиях может возникнуть небольшая погрешность регулировки. Если требуется высокая точность настройки баланса белого, произведите регулировку согласно инструкциям на предыдущей странице.

## УСТАНОВКА СЛУЖЕБНЫХ ДАННЫХ

### Установка пользовательского бита

Посредством установки пользовательского бита служебные отметки (даты, время) и другая информация, состоящая из 8 знаков в шестнадцатеричном счислении, может быть записана на суб-кодовой дорожке. Настройки пользовательского бита автоматически сохраняются в памяти и остаются в ней даже при отключении питания.

**1** Установите переключатель POWER камеры в положение ON.

**2** В пункте UB MODE окна установочного меню RECORDING SETUP выберите уставку **USER**.

- Подробнее об операциях с меню см. на стр. 36.

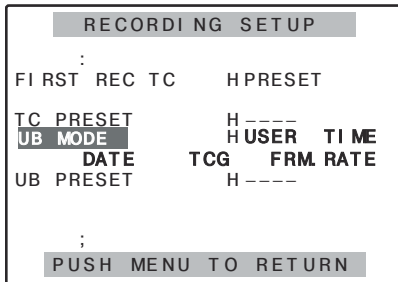

**3** Переместите рычаг OPERATION в направлении ▼ и переместитесь в пункт **UB PRESET**.

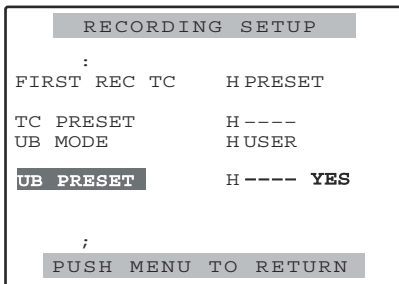

**4** Нажмите " II " рычага OPERATION, и переместите стрелку " ▶ " к уставке **YES**.

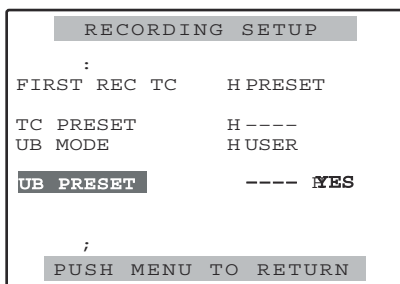

**5** Появится показанный ниже экран. С помощью рычага OPERATION выставьте пользовательский бит. Переместите рычаг OPERATION в направлении ▲ или ▼ и выберите символы пользовательского бита, нажмите ";" рычага OPERATION, и переместитесь к следующему разряду.

- В качестве символов для пользовательского бита можно использовать цифры от 0 до 9 и буквы от A до F.
- При нажатии кнопки COUNTER RESET при показанном ниже экране пользовательский бит сбрасывается в ноль (обнуляется).

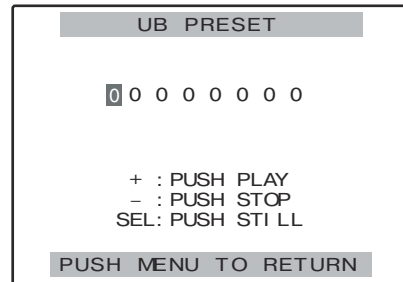

**6** После завершения установки пользовательского бита нажмите кнопку MENU. Появится показанный ниже экран. Переместите рычаг OPERATION в направлении ▼, выберите **YES** и нажмите " II " рычага OPERATION.

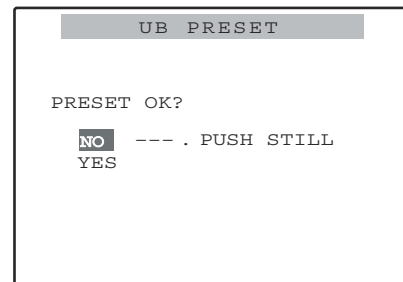

**7** Нажмите кнопку MENU дважды, чтобы выйти из режима меню.

## УСТАНОВКА СЛУЖЕБНЫХ ДАННЫХ

### Установка временного кода

Различные настройки, связанные с временным кодом, выполняются в окне RECORDING SETUP установочного меню в перечисленных ниже пунктах меню:

- Пункт TCG
- Пункт FIRST REC TC
- Пункт TC PRESET
- Пункт 1394 TC REGEN (появляется во время работы в режиме видеомэгнитофона)

Подробнее см. стр. 42.

- Если в пункте 1394 TC REGEN выбрана уставка ON (при работе в режиме видеомэгнитофона), то настройки перечисленных выше пунктов изменить невозможно.

### Как выбрать уставку в пункте меню TC PRESET

Если временной код вначале записи должен быть записан в значении, заданном пользователем в качестве его исходного значения, задайте значение временного кода через пункт меню TC PRESET.

**1** Установите переключатель POWER камеры в положение ON.

**2** В пункте FIRST REC TC окна RECORDING SETUP установочного меню выберите уставку **PRESET**.

- Подробнее об операциях с меню см. на стр. 36.

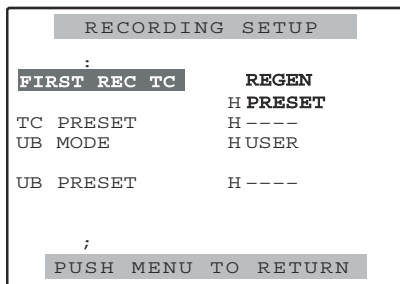

**3** Переместите рычаг OPERATION в направлении ▼ и переместитесь в пункт **TC PRESET**.

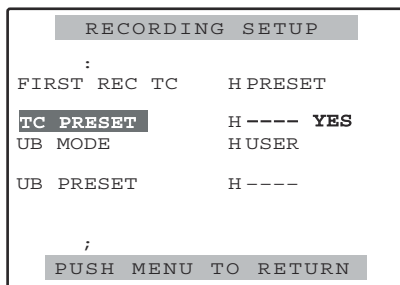

**4** Нажмите "▼" рычага OPERATION, и переместите стрелку "▶" к уставке **YES**.

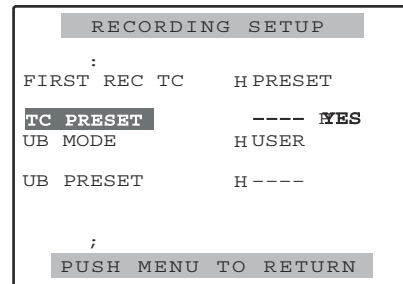

**5** Появится показанный ниже экран. С помощью рычага OPERATION выставьте временной код. Переместите рычаг OPERATION в направлении ▼ или ▲ и выберите значение временного кода, нажмите "||" рычага OPERATION, и переместитесь к следующему разряду.

- При нажатии кнопки COUNTER RESET на показанном ниже экране, временной код сбрасывается в ноль (обнуляется).

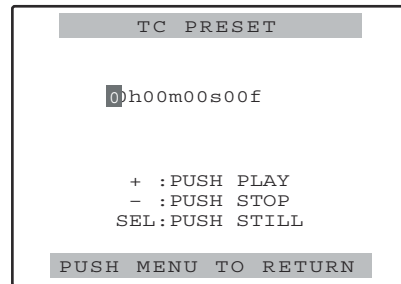

**6** После завершения установки временного кода нажмите кнопку MENU. Появится показанный ниже экран. Переместите рычаг OPERATION в направлении ▼, выберите **YES** и нажмите "▼" рычага OPERATION.

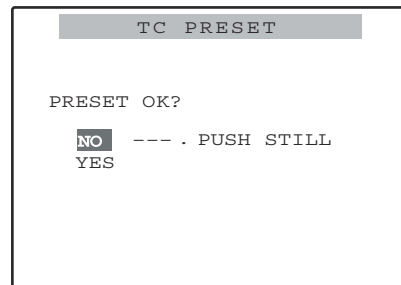

**7** Нажмите кнопку MENU дважды, чтобы выйти из режима меню.



## ФАЙЛЫ УСЛОВИЙ СЪЕМКИ

Выбранные в соответствии с различными условиями съемок настройки сохраняются в памяти, и им в соответствие назначаются положения поворотного диска условий съемки. С помощью этого диска во время съемки можно мгновенно считать нужный файл.

На заводе-изготовителе в память занесены описанные ниже файлы.

- Даже при изменении файла условий прямо во время съемки, прогрессивный режим не будет изменен. Для изменения этого режима необходимо установить режим ожидания записи.

### **F1: SCENE**

Файл, содержащий настройки, соответствующие стандартным условиям съемки.

### **F2: SCENE FLUO.**

Файл, содержащий настройки, соответствующий условиям съемки при флуоресцентном освещении (для съемки внутри помещений и т.п.)

### **F3: SCENE SPARK**

Файл, содержащий настройки, соответствующие условиям съемки с акцентированием объектов (для съемки свадебных торжеств и т.п.)

### **F4: SCENE B-STR**

Файл, содержащий настройки, соответствующие условиям съемки при усиленной градации темных участков (съемки в сумерках и т.д.)

### **F5: SCENE 25P**

Файл, содержащий настройки, соответствующие съемке в режиме, подобном кинематографическому, с использованием прогрессивного режима 25P (В пункте V DETAIL FREQ окна SCENE FILE установочного меню выбрана уставка THICK.)

### **F6: SCENE CINE**

Файл, содержащий настройки, соответствующие съемке в режиме, подобном кинематографическому, с использованием прогрессивного режима 25P (В пункте V DETAIL FREQ окна SCENE FILE установочного меню выбрана уставка THIN.)

# ФАЙЛЫ УСЛОВИЙ СЪЕМКИ

## Изменение настроек файлов условий съемки

Настройки файлов условий съемки могут быть изменены.

Кроме того, файлы условий съемки, настройки которых были изменены, могут быть сохранены и назначены соответствующим позициям диска условий съемки.

- 1 Установите переключатель POWER камеры в положение ON.
- 2 Поверните диск условий съемки и выберите файл, в который хотите внести изменения.
- 3 Измените пункт в окне SCENE FILE установочного меню.
  - Подробнее об операциях с меню см. на стр. 36.
- 4 Переместите рычаг OPERATION в направлении ▾ и переместитесь в пункт **NAME EDIT**.

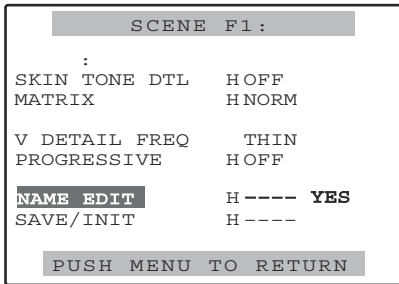

- 5 Нажмите " II " рычага OPERATION, и переместите стрелку " ▶ " к уставке **YES**.

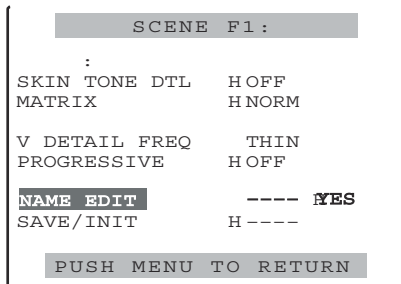

- 6 Появится показанный ниже экран. С помощью рычага OPERATION выставьте имя файла, состоящее из шести символов.

- Можно использовать следующий набор символов:  
□ (пробел), буквы от A до Z, цифры от 0 до 9, :, ;, <, =, >, ?, @, [, ], ^, \_

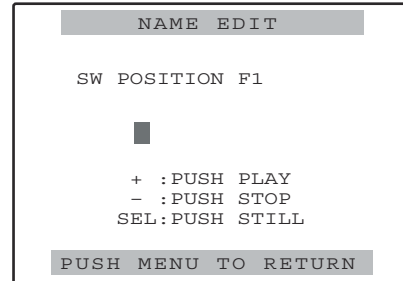

- 7 После завершения установки имени файла, нажмите кнопку MENU.

- 8 Переместите рычаг OPERATION в направлении ▾ и переместитесь в пункт **SAVE/INIT**.

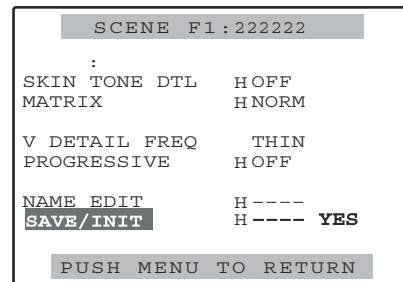

- 9 Нажмите " II " рычага OPERATION, и переместите стрелку " ▶ " к уставке **YES**.

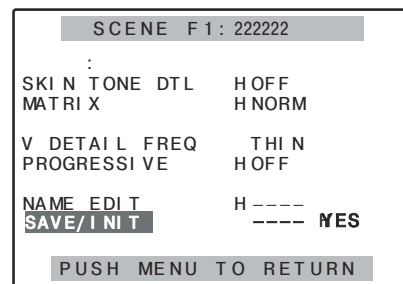

## ФАЙЛЫ УСЛОВИЙ СЪЕМКИ

- 10** Появится показанный ниже экран. Нажмите " II " рычага OPERATION, и переместите стрелку " ▶ " к уставке **YES**

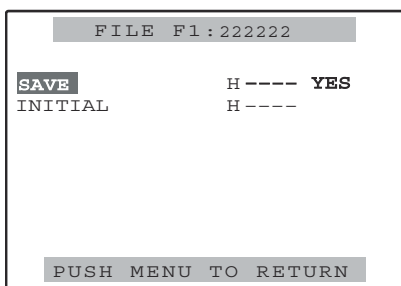

Для того, чтобы вернуться к заводским настройкам файлов условий съемки, выберите **INITIAL** в п. **10**, а затем выполните шаги с **11** по **13** как описано.

- 11** Появится показанный ниже экран. Переместите рычаг OPERATION в направлении ▼, выберите YES, и нажмите " II " рычага OPERATION.

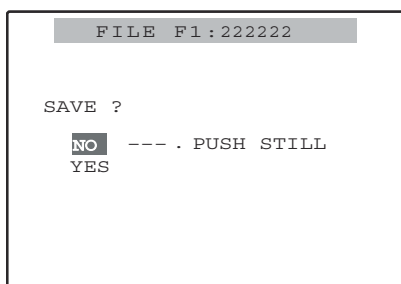

- 12** Раздастся десять последовательных гудков, появится показанное ниже сообщение, и изменение файл условий будет завершено.

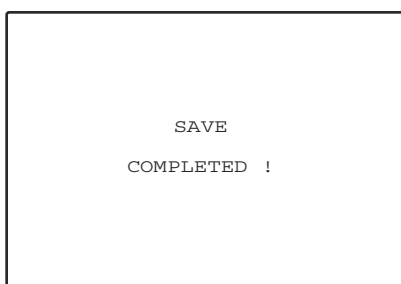

- 13** Нажмите кнопку MENU трижды, чтобы выйти из режима меню.

Если выход из меню совершен без сохранения сделанных изменений, то при переключении режима работы в режим видеоманитофона или после отключения питания будут восстановлены прежние настройки файлов условий съемки.

# УСТАНОВОЧНЫЕ МЕНЮ

Используя установочные меню можно изменить настройки видеокamеры, чтобы они отвечали требованиям, возникающим при проведении съемки или записи.

## Способ изменения настроек

- 1** В любом режиме, за исключением режима съемки или записи, нажмите кнопку MENU. Включится режим меню, и в видеоискателе и на жидкокристаллическом мониторе появится показанное на рисунке ниже окно функций.

### [Режим видеокamеры]

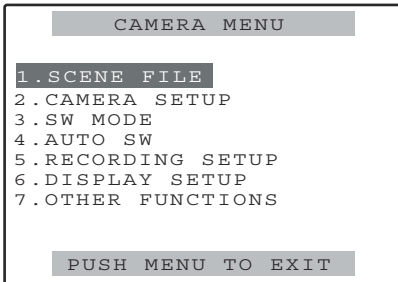

### [Режим видеомagnитофона]

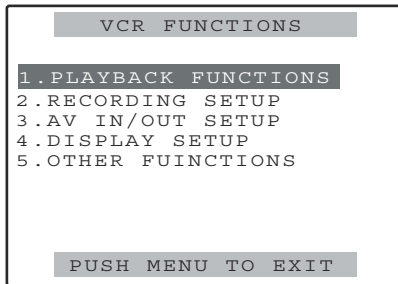

- 2** Переместите рычаг OPERATION в направлении ▼ или ▲ и переместите высвеченный участок к функции, которую собираетесь настроить. (Если Вы используете пульт дистанционного управления, нажмите кнопку ▲ или ▼ из комплекта кнопок SET.)

- 3** Нажмите на "II" рычага OPERATION, и выделите на экране пункт настроечного меню. (Если Вы используете пульт дистанционного управления, нажмите кнопку ► из комплекта кнопок SET.)

### Пример:

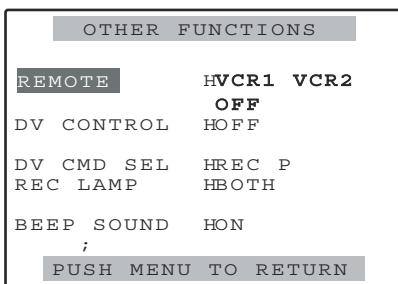

- 4** Переместите рычаг OPERATION в направлении ▼ или ▲ и переместите высвеченный участок к функции, которую собираетесь настроить. (Если Вы используете пульт дистанционного управления, нажмите кнопку ▲ или ▼ из комплекта кнопок SET.)

### Пример:

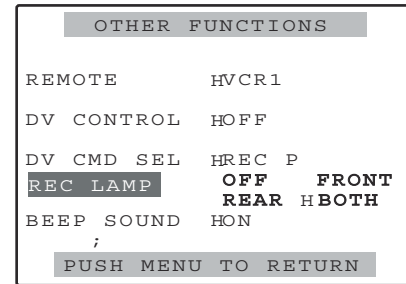

- 5** Нажмите на "II" рычага OPERATION, и переместите стрелку "►" к уставке, которую необходимо изменить. (Если Вы используете пульт дистанционного управления, нажмите кнопку ► из комплекта кнопок SET.) Для изменения, например, численного значения, переместите стрелку "►" к значению, которое необходимо изменить, переместите рычаг OPERATION в направлении ▼ или ▲, и измените уставку. (Если Вы используете пульт дистанционного управления, нажмите кнопку ▲ или ▼ из комплекта кнопок SET.)

### Пример:

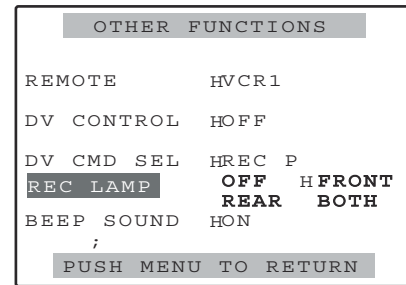

- 6** Для того, чтобы внести изменения в другом пункте меню, повторите шаги 4 и 5. Для того, чтобы выйти из настроек, нажмите кнопку MENU, чтобы возвратиться к окну функций.

- 7** Для того, чтобы внести изменения в настройке другой функции, повторите шаги с 2 по 5. Для того, чтобы выйти из режима меню, нажмите кнопку MENU, чтобы возвратиться к нормальному экрану

# УСТАНОВОЧНЫЕ МЕНЮ

## Конфигурация установочных меню

### Установочные меню в режиме камеры

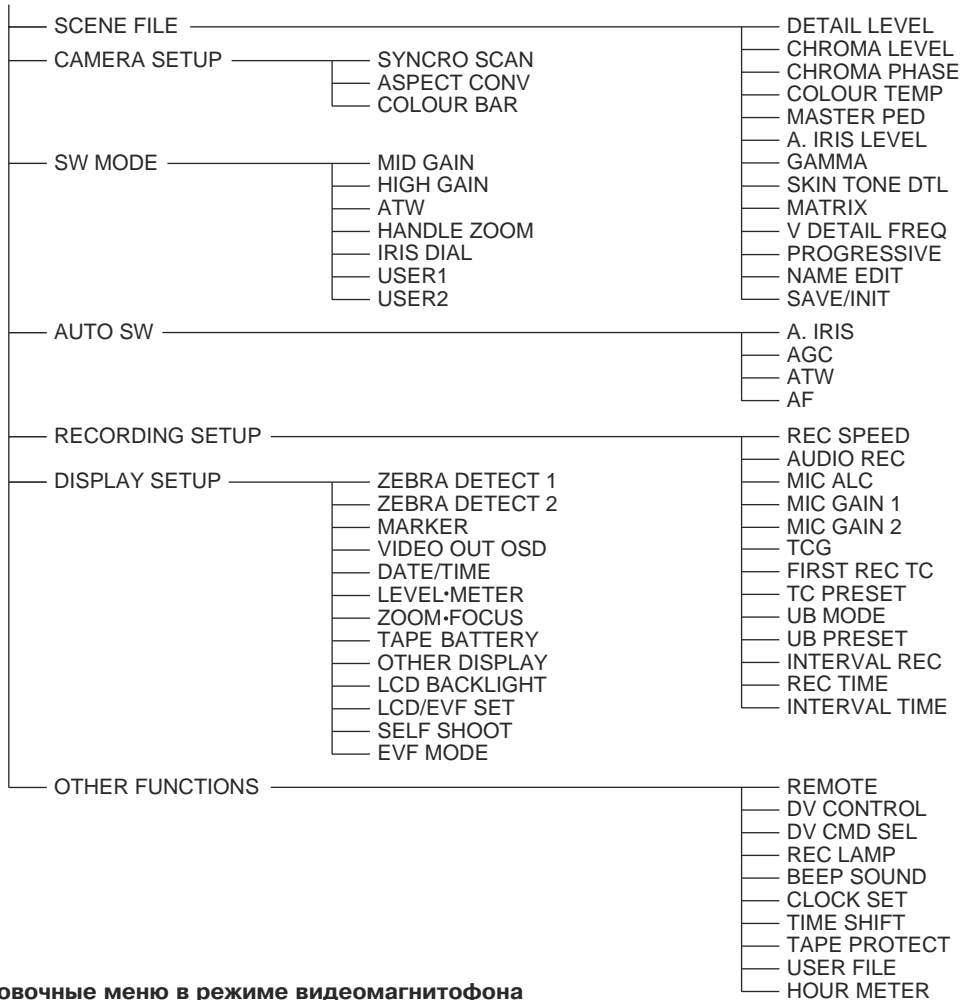

### Установочные меню в режиме видеомagniтофона

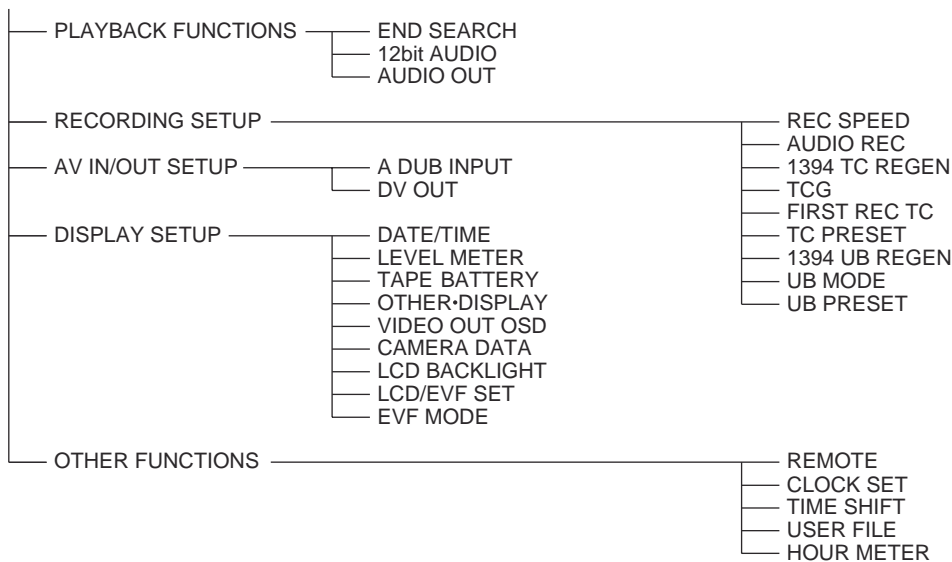

## Окно файлов условий съемки SCENE FILE

Пункт меню/ (режим индикации)	Описание настроек
<b>DETAIL LEVEL</b> (Режим камеры)	Для настройки четкости контуров. -7... 0...+7
<b>CHROMA LEVEL</b> (Режим камеры)	Для настройки уровня сигнала цветности. -7 ... 0... +7
<b>CHROMA PHASE</b> (Режим камеры)	Для точной регулировки фазы сигнала цветности. -7 ... 0 ...+7
<b>COLOUR TEMP</b> (Режим камеры)	Для точной регулировки цветовой температуры (для осуществления регулировок после того, как отрегулирован баланс белого). -7 ... 0 ...+7
<b>MASTER PED</b> (Режим камеры)	Для регулировки основного уровня черного, который используется как образцовый видеосигнал. -15 ... 0 ...+15
<b>A. IRIS LEVEL</b> (Режим камеры)	Для установки заданного значения при автоматической регулировке диафрагмы. -4 ... 0 ...+4
<b>GAMMA</b> (Режим камеры)	Для выбора кривой гамма-коррекции. <b>CINE-LIKE:</b> Используется кривая гамма-коррекции, которая дает изображения кинематографического типа. Для того, чтобы полностью использовать характеристики CINE-LIKE, рекомендуется устанавливать диафрагму объектива ниже (примерно на ?) обычного уровня видеосигнала. <b>LOW:</b> Используется гамма-кривая с умеренным градиентом для слабо освещенных участков. Это позволяет получить изображения спокойного качества. Некоторую резкость можно придать, регулируя контрастность. <b>NORM:</b> Используется для получения изображений стандартного качества. <b>HIGH:</b> Используя кривую гамма-коррекции с резким градиентом для слабоосвещенных участков, можно получить усиленную градацию темных участков, чтобы они казались ярче. Большую мягкость можно придать изображению путем регулировки контрастности. Для включения и выключения (ON/OFF) функции точности передачи телесного цвета.
<b>SKIN TONE DTL</b> (Режим камеры)	Если выбрана установка ON, четкость в областях телесного цвета понижается, поэтому эффект "зернистости" кожи снижается. <b>OFF      ON</b>

Пункт меню/ (режим индикации)	Описание настроек
<b>MATRIX</b> (Режим камеры)	Для выбора цветовой матрицы и отображения цветов во время съемки. <b>NORM1, NORM2:</b> Отображаются цвета, подходящие для съемок вне помещений или при освещении галогеновыми лампами. Выберите NORM1 или NORM2 в качестве нужных цветов, подходящих для съемок. <b>FLUO:</b> Выделяет цвета, используемые для съемок при флуоресцентном освещении. <b>CINE-LIKE:</b> Выделяет цвета, используемые для кинематографических съемок.
<b>V DETAIL FREQ</b> (Режим камеры)	Для настройки четкости по вертикали при съемках в прогрессивном режиме. <b>THIN:</b> Четкость контуров повышается. <b>THICK:</b> Четкость контуров понижается. • Если в этом пункте выбрана установка THIN и изображения, снятые в прогрессивном режиме, воспроизводятся на стандартном ТВ-мониторе (50i: чересстрочная развертка), возможно возникновение некоторого мелькания на строках и на диагональных линиях возле строк. Если воспроизведение с пленки производится в прогрессивном режиме, это мелькание можно снизить, выбрав установку THIN, что также позволит получить более высокое разрешение изображений, чем при выборе установки THICK.
<b>PROGRESSIVE</b> (Режим камеры)	Для настройки съемок в прогрессивном режиме. <b>OFF:</b> Съемка не будет выполняться в прогрессивном режиме. <b>25P:</b> Съемка выполняется в режиме 25P (25 кадров/сек).
<b>NAME EDIT</b> (Режим камеры)	Для редактирования имени файла условий съемки, выбранного с помощью поворотного диска файлов условий съемки.
<b>SAVE/INIT</b> (Режим камеры)	<b>SAVE:</b> Для сохранения настроек файлов условий съемки после внесения в них изменений. • Если выйти из режима меню без сохранения изменений, то при переключении в режим видеомонитора или при отключении питания будут восстановлены прежние настройки. <b>INITIAL:</b> Для возврата к заводским установкам файлов условий съемки, выбранных с помощью дисковой шкалы файлов условий съемки.

## Окно установок камеры CAMERA SETUP

Пункт меню/ (режим индикации)	Описание настроек
<b>SYNCRO SCAN</b> (Режим камеры)	Для настройки скорости затвора при синхронизации строчной развертки, которая используется при съемке экранов телевизоров и т.п. Если рычаг OPERATION переместить в направлении ▼ или ▲ и оставить его в таком положении, скорость, при которой изменяется настройка, возрастает и раздается звуковой сигнал. • <b>Прогрессивный режим OFF:</b> 1/50.2 ... 1/248.0 • <b>Прогрессивный режим 25P:</b> 1/25.1 ... 1/50.0 ... 1/248.0
<b>ASPECT CONV</b> (Режим камеры)	Для выбора форматного соотношения записываемых изображений. <b>NORM:</b> Изображения записываются в стандартном режиме 4:3. <b>LETTER BOX:</b> Устанавливается форматное соотношение 16:9, и изображения записываются в этом формате. В верхней и нижней части экрана записываются черные полосы.
<b>COLOUR BAR</b> (Режим камеры)	Для включения (ON) и отключения (OFF) контрольной цветовой полосы. (Цветовые полосы не выводятся в прогрессивном режиме). <b>OFF ON</b> • Даже если для контрольной цветовой полосы была выбрана уставка ON, она изменится на OFF при переключении в режим видеомагнитофона или при отключении питания.

## Окно SW MODE

Пункт меню/ (режим индикации)	Описание настроек
<b>MID GAIN</b> (Режим камеры)	Для установки значения коэффициента усиления, которое будет присвоено положению M переключателя GAIN. 0dB, 3dB, 6dB, 9dB, 12dB
<b>HIGH GAIN</b> (Режим камеры)	Для установки значения коэффициента усиления, которое будет присвоено положению H переключателя GAIN. 0dB, 3dB, 6dB, 9dB, 12dB
<b>ATW</b> (Режим камеры)	Для настройки функции ATW (автотренинг белого), которая будет присвоена переключателю WHITE BAL. <b>OFF:</b> Функция ATW не активизирована. Тем не менее, если она была установлена в функциях кнопки AUTO или кнопки USER, она будет выполняться при использовании этих кнопок. <b>Ach:</b> Функция ATW активизируется, если переключатель WHITE BAL установлен в положение A. <b>Bch:</b> Функция ATW активизируется, если переключатель WHITE BAL установлен в положение B. <b>PRE:</b> Функция ATW активизируется, если переключатель WHITE BAL установлен в положение PRST.
<b>HANDLE ZOOM</b> (Режим камеры)	Для настройки скоростей масштабирования, которые будут присвоены положениям переключателя HANDLE ZOOM. <b>L/OFF/H:</b> LOW/OFF/HIGH соответствуют положениям 1,2,3. (Если переключатель находится в положении OFF, масштабирование выполняться не будет). <b>L/M/H:</b> LOW/MID/HIGH соответствуют положениям 1,2,3.
<b>IRIS DIAL</b> (Режим камеры)	Для установки направления вращения шкалы IRIS и регулировки диафрагмы (в режиме MANUAL IRIS). <b>DOWN OPEN:</b> Диафрагма открывается, если диск IRIS поворачивается вниз. <b>UP OPEN:</b> Диафрагма открывается, если диск IRIS поворачивается вверх.

Здесь и далее подчеркнуты заводские установки

## Окно SW MODE

Пункт меню/ (режим индикации)	Описание настроек
<b>USER1</b> (Режим камеры)	<p>Для настройки операций, которые будут назначены кнопке USER1.</p> <p><b>COLOUR BAR:</b> Включение и выключение (ON/OFF) контрольной цветовой полосы.</p> <p><b>SPOTLIGHT:</b> Включение и отключение (ON/OFF) автоматической регулировки диафрагмы при использовании прожектора.</p> <p><b>BACKLIGHT:</b> Включение и отключение (ON/OFF) функции компенсации подсветки фона.</p> <p><b>BLACKFADE:</b> Если удерживать кнопку нажатой, все изображение будет постепенно затемняться и заполняться черным цветом. Одновременно будет заглушаться звук.</p> <p><b>WHITEFADE:</b> Если удерживать кнопку нажатой, все изображение будет постепенно исчезать и заполняться белым цветом. Одновременно будет заглушаться звук.</p> <p><b>MODECHECK:</b> При нажатии кнопки, состояние камеры, заданное в данный момент, будет выведено в видеоскатель и на жидкокристаллическом мониторе, где оно может быть проверено.</p> <p><b>ATW:</b> Включение и выключение (ON/OFF) функции ATW.</p> <p><b>ATWLOCK:</b> При нажатии кнопки фиксируется значение баланса белого; при повторном нажатии кнопки приводится в действие функция ATW.</p> <p><b>GAIN: 18 dB:</b> При нажатии кнопки величина усиления устанавливается равной 18 дБ.</p> <ul style="list-style-type: none"> <li>При переключении усиления в значение 18 дБ или при переключении с этого значения на другое может возникнуть кратковременное искажение изображения.</li> </ul>
<b>USER2</b> (Режим камеры)	<p>Для настройки операций, которые будут назначены кнопке USER2. Настройки пунктов такие же, как и для кнопки USER 1.</p> <p><b>BACKLIGHT</b></p>

## Окно AUTO SW

Пункт меню/ (режим индикации)	Описание настроек
<b>A.IRIS</b> (Режим камеры)	<p><b>ON:</b> При нажатии кнопки AUTO будет осуществляться автоматическая регулировка диафрагмы. В это время кнопка IRIS не работает.</p> <p><b>OFF:</b> Операция автоматической регулировки диафрагмы не выполняется даже при нажатии кнопки AUTO. Выполняются операции управления диафрагмой, выбранные кнопкой IRIS.</p>
<b>AGC</b> (Режим камеры)	<p>Для настройки операций автоматической регулировки усиления при выборе установки ON в пункте A.IRIS.</p> <p>6 dB: При нажатии кнопки AUTO выполняется автоматическая регулировка усиления до 6 дБ.</p> <p>12 dB: При нажатии кнопки AUTO выполняется автоматическая регулировка усиления до 12 дБ.</p> <p><b>OFF:</b> Автоматическая регулировка усиления не выполняется даже при нажатии кнопки AUTO.</p>
<b>ATW</b> (Режим камеры)	<p><b>ON:</b> Функция ATW (Автотрекинг баланса белого) включается и отключается (ON/OFF) с помощью кнопки AUTO. На этот раз, выполнение этой функции невозможно включить или выключить (ON/OFF) с помощью переключателя WHITE BAL или кнопки USER.</p> <p><b>OFF:</b> Функция ATW не выполняется даже при нажатии кнопки AUTO. Выполнение функции ATW будет зависеть от положения переключателя WHITE BAL.</p>
<b>AF</b> (Режим камеры)	<p><b>ON:</b> При нажатии кнопки AUTO выполняется операция автоматического фокусирования. Переключатель FOCUS и кнопка PUSH AUTO в это время работать не будут.</p> <p><b>OFF:</b> Функция автоматический фокусировки не выполняется даже при нажатии кнопки AUTO. Будет выполняться операция фокусирования, выбранная переключателем FOCUS и кнопкой PUSH AUTO.</p>

Здесь и далее подчеркнуты заводские установки



## Окно функций воспроизведения **PLAYBACK FUNCTIONS**

Пункт меню/ (режим индикации)	Описание настроек
<b>END SEARCH</b> (Режим видео-магнитофона)	<p>Для настройки типа операции, которая будет выполняться при нажатии кнопки END SEARCH.</p> <p><b>BLANK:</b> Будет осуществляться поиск участка пленки без записи (чистого).</p> <p><b>REC END:</b> Будет осуществляться поиск участка пленки, отснятого последним.</p> <p><b>Примечания:</b></p> <ul style="list-style-type: none"> <li>• Даже если выбрана уставка REC END, поиск участка, отснятого последним, не будет выполняться, если пленка включена.</li> <li>• Если на пленке ничего не записано, функция поиска остановится в конце пленки.</li> <li>• Функция END SEARCH может работать некорректно, если в начале или середине пленки есть чистый участок (без записи).</li> </ul>

Пункт меню/ (режим индикации)	Описание настроек
<b>12bit AUDIO</b> (Режим видео-магнитофона)	<p>Для настройки вывода звука в виде сигналов каналов CH1 и CH2 при воспроизведении с пленки, записанной в 12-битовом аудио-режиме.</p> <p><b>ST1:</b> Выбран звук, записанный во время съемки. Сигналы канала CH1 = дорожка CH1 Сигналы канала CH2 = дорожка CH2</p> <p><b>ST2:</b> Выбран звук, записанный во время звукомонтажа. Сигналы канала CH1 = дорожка CH3 Сигналы канала CH2 = дорожка CH4</p> <p><b>MIX:</b> Звук, записанный во время съемки, и звук, записанный во время звукомонтажа, микшируются. Сигналы канала CH1 = дорожки CH1 + CH3 Сигналы канала CH2 = дорожки CH2 + CH4</p> <p><b>Примечание:</b> Если звук записан в 16-битовом режиме, дорожек CH3 или CH4 нет. Поэтому соотношение между сигналами и дорожками всегда будет следующим: Сигналы канала CH1 = дорожка CH1 Сигналы канала CH2 = дорожка CH2</p>
<b>AUDIO OUT</b> (Режим видео-магнитофона)	<p>Для настройки звуковых сигналов, которые будут поступать через разъемы AUDIO IN/OUT (штырьковые разъемы) при воспроизведении пленки.</p> <p><b>CH1 • CH2:</b> разъем CH1 = сигналы CH1 разъем CH2 = сигналы CH2</p> <p><b>CH1:</b> разъем CH1 = сигналы CH1 разъем CH2 = сигналы CH1</p> <p><b>CH2:</b> разъем CH1 = сигналы CH2 разъем CH2 = сигналы CH2</p>

### Записанные входные сигналы и звуковые каналы

Входной сигнал	Во время съемки	Во время монтажа звукозаписи (12-битовый режим)
<b>Внутренний микрофон L</b>	CH1	CH3
<b>Внутренний микрофон R</b>	CH2	CH4
<b>INPUT1 (XLR)</b>	CH1	CH3
<b>INPUT2 (XLR)</b>	CH2 (CH1)	CH4 (CH3)
<b>AUDIO IN/OUT CH1</b> (штырьковый разъем)	CCC	CH3
<b>AUDIO IN/OUT CH2</b> (штырьковый разъем)	CCC	CH4

Аудиоканалы, сигналы из которых должны быть записаны во время съемки, можно изменить с помощью переключателя CH1 SELECT и CH2 SELECT.

Аудиоканалы, сигналы из которых должны быть записаны во время монтажа звукозаписи, можно изменить в пункте A DUB INPUT окна AV IN/OUT SETUP.

### Уставки пунктов меню **12-bit AUDIO** и **AUDIO OUT**, а также звуковых дорожек, сигналы которых поступают через разъемы **AUDIO IN/OUT** (штырьковые разъемы)

Режим звукозаписи	Уставка пункта меню 12-bit AUDIO	Уставка пункта AUDIO OUT	Выходной сигнал AUDIO IN/OUT CH1	Выходной сигнал AUDIO IN/OUT CH2
12 bit	ST1	CH1 • CH2 CH1 CH2	CH1 CH1 CH2	CH2 CH1 CH2
	ST2	CH1 • CH2 CH1 CH2	CH3 CH3 CH4	CH4 CH3 CH4
	MIX	CCC	CH1 + CH3	CH2 + CH4
16 bit	CCC	CH1 • CH2 CH1 CH2	CH1 CH1 CH2	CH2 CH1 CH2

Здесь и далее подчеркнуты заводские установки

## Окно установок записи RECORDING SETUP

Пункт меню/ (режим индикации)	Описание настроек
<b>REC SPEED</b> (Режим камеры) (Режим видео-магнитофона)	Для выбора временного режима записи. <b>SP:</b> Режим SP (стандартная скорость записи) <b>LP:</b> Режим LP (запись на замедленной скорости)
<b>AUDIO REC</b> (Режим камеры) (Режим видео-магнитофона)	Для выбора системы преобразования записи в PCM звук. <b>12 bit:</b> 12-бит/32 кГц <b>16 bit:</b> 16-бит/48 кГц
<b>MIC ALC</b> (Режим камеры)	Для включения и отключения (ON/OFF) функции автоматического контроля уровня микрофона. <b>OFF      ON</b> Звуковые искажения, вызванные слишком высоким уровнем входного сигнала, можно минимизировать, выбрав в этом пункте уставку ON. <ul style="list-style-type: none"> <li>Уровень записи звуковых сигналов должен быть отрегулирован регуляторами звука (AUDIO) независимо от этой уставки.</li> </ul>
<b>MIC GAIN 1</b> (Режим камеры)	Для настройки уровня входного сигнала внешнего микрофона, подключенного к разъему INPUT 1. <b>-50 dB      -60 dB</b>
<b>MIC GAIN 2</b> (Режим камеры)	Для настройки уровня входного сигнала внешнего микрофона, подключенного к разъему INPUT 2. <b>-50 dB      -60 dB</b>
<b>1394 TC REGEN</b> (Режим видео-магнитофона)	Для выбора временного кода, который должен быть записан одновременно с сигналами устройства, подключенного к разъему DV. <b>OFF:</b> Сигналы записываются с использованием временного кода, заданного в пункте TCG и FIRST REC TC. <b>ON:</b> Сигналы записываются с использованием временного кода сигналов, которые подаются на разъем DV. <ul style="list-style-type: none"> <li>Если в этом пункте выбрана уставка ON, она имеет преимущество над уставками, выбранными в пункте TCG и FIRST REC TC.</li> <li>Если на разъем DV не поступают сигналы, учитываются уставки, выбранные в пунктах TCG и FIRST REC TC.</li> </ul>
<b>TCG</b> (Режим камеры) (Режим видео-магнитофона)	Для установки режима работы, в котором будет использоваться внутренний генератор временных кодов. <b>FREE RUN:</b> Внутренний генератор временных кодов будет использоваться независимо от режима работы. <b>REC RUN:</b> Внутренний генератор временных кодов будет использоваться во время записи.

Пункт меню/ (режим индикации)	Описание настроек
<b>FIRST REC TC</b> (Режим камеры) (Режим видео-магнитофона)	Для выбора временного кода, который будет записываться в момент начала записи. <b>REGEN:</b> Запись производится таким образом, что временной код выводится (регенерируется) из временного кода, записанного на пленке. <b>PRESET:</b> Временной код не регенерируется из кода на пленке. При записи временного кода в качестве исходного значения используется значение, заданное в пункте TC PRESET. Тем не менее, временной код регенерируется принудительно, если выполнена съемка с межкадровой непрерывностью.
<b>TC PRESET</b> (Режим камеры) (Режим видео-магнитофона)	Для установки исходного значения временного кода, который должен быть записан. Уставка этого пункта действует, если в пункте FIRST REC TC выбрана уставка PRESET.
<b>1394 UB REGEN</b> (Режим видео-магнитофона)	Для выбора пользовательского бита, который будет записан вместе с сигналами устройства, подключенного к разъему DV. <b>OFF:</b> Для записи используется пользовательский бит, выбранный в пункте UB MODE. <b>ON:</b> Для записи используется пользовательский бит сигналов, поступающих на разъем DV. <ul style="list-style-type: none"> <li>Если в этом пункте выбрана уставка ON, она будет иметь преимущество над уставкой, выбранной в пункте UB MODE.</li> <li>Пользовательский бит не записывается, если сигналы не содержат информации о пользовательском бите.</li> <li>Если на разъем DV не поступают сигналы, будет действовать уставка, выбранная в пункте UB MODE.</li> </ul>

Здесь и далее подчеркнуты заводские установки

**Окно установок записи RECORDING SETUP**

Пункт меню/ (режим индикации)	Описание настроек
<b>UB MODE</b> (Режим камеры) (Режим видеомагнитофона)	<p>Для настройки информации, которая будет записываться в качестве пользовательского бита.</p> <p><b>USER:</b> Будет записана информация пользователя.</p> <p><b>TIME:</b> Будет записано время записи.</p> <p>Часы    <u>  </u> <u>  </u> <u>  </u> 00  Минуты    <u>  </u> <u>  </u>    Секунды</p> <p><b>DATE:</b> Будет записана дата записи.</p> <p>Год    <u>  </u> <u>  </u> <u>  </u> 00    Часы  Месяц    <u>  </u> <u>  </u>    День</p> <p><b>TCG:</b> Будет записано значение генератора временного кода</p> <p><b>FRM.RATE:</b> Будет записана информация о частоте кадров для преобразования кадровой частоты.</p> <p>  <u>  </u> OF <u>  </u> <u>  </u> <u>  </u></p> <p>Контрольная информация записи</p> <ul style="list-style-type: none"> <li>• Информация об обновлении кадра</li> <li>• Информация REC START/STOP</li> </ul> <p>Информация о частоте кадров</p> <ul style="list-style-type: none"> <li>• Частота кадров (50 или 25)</li> <li>• Идентификационная информация - I/P</li> <li>• Коэффициент частоты кадров</li> </ul> <p>Информация для проверки значения пользовательского бита</p>
<b>UB PRESET</b> (Режим камеры) (Режим видеомагнитофона)	<p>Для настройки пользовательского бита. Однако, в пункте UB MODE должна быть выбрана уставка USER.</p>
<b>INTERVAL REC</b> (Режим камеры)	<p>Для установки режима записи с прерыванием.</p> <p><b>OFF:</b> Запись с прерыванием не выполняется</p> <p><b>ON:</b> При нажатии кнопки START/STOP выполняется запись с прерыванием, цикл задан в пункте REC TIME и INTERVAL TIME.</p> <p><b>ONE-SHOT:</b> Устанавливает режим съемки по времени. При нажатии кнопки START/STOP в течение нескольких секунд (время задается в пункте REC TIME) выполняется запись, а затем устанавливается режим паузы.</p> <ul style="list-style-type: none"> <li>• Если в пункте записи с прерыванием выбрана уставка ON или ONE SHOT, слева от позиции индикации режима видеомагнитофона начинает мигать индикация "I-". Когда начинается запись, эта индикация перестает мигать и начинает гореть постоянно.</li> <li>• Даже если в пункте записи с прерыванием выбрана уставка ON или ONE SHOT, при выключении питания режим записи с прерыванием отключается (OFF).</li> </ul>

Пункт меню/ (режим индикации)	Описание настроек
<b>REC TIME</b> (Режим камеры)	<p>Для установки длительности записи в режиме записи с прерыванием.</p> <p><b>0.5s:</b> 0.5 секунды    <b>1s:</b> 1 секунда  <b>1.5s:</b> 1.5 секунды    <b>2s:</b> 2 секунды</p>
<b>INTERVAL TIME</b> (Режим камеры)	<p>Для установки длительности интервала, с которым должна осуществляться запись с прерыванием.</p> <p><b>30s:</b> 30 секунд    <b>1m:</b> 1 минута  <b>5m:</b> 5 минут    <b>10m:</b> 10 минут</p>

**Окно AV IN/OUT SETUP**

Пункт меню/ (режим индикации)	Описание настроек
<b>A DUB INPUT</b> (Режим видеомагнитофона)	<p>Для выбора звука, который должен записываться при осуществлении монтажа звукозаписи.</p> <p><b>MIC:</b> Будет записываться звук, поступающий через внутренний микрофон или от внешних устройств, подключенных к разъемам INPUT 1 и 2. (Выбор звука производится с помощью переключателей CH1 SELECT и CH2 SELECT).</p> <p><b>A_IN:</b> Будет записываться звук, поступающий от аудиоустройства, подключенного к разъемам AUDIO IN/OUT.</p> <p><b>Примечание:</b> Если монтаж звукозаписи выполняется, когда звук записан в 16-битовом аудиорежиме, звук будет записываться поверх звука, который слышен в процессе съемки.</p>
<b>DV OUT</b> (Режим видеомагнитофона)	<p>Для включения и отключения (ON/OFF) функции, которая преобразует входящие аналоговые сигналы в цифровые и подает их на разъем DV.</p> <p><b>OFF</b>      <b>ON</b></p>

Здесь и далее подчеркнуты заводские установки

## Окно DISPLAY SETUP

Пункт меню/ (режим индикации)	Описание настроек
<b>ZEBRA DETECT1</b> (Режим камеры)	Для настройки уровня штриховой сетки в левой части, выводимого в видеискателе и на LCD-мониторе. <b>80%, 85%, 90%, 95%, 100%</b>
<b>ZEBRA DETECT2</b> (Режим камеры)	Для настройки уровня штриховой сетки в правой части, выводимого в видеискателе и на LCD-мониторе. <b>80%, 85%, 90%, 95%, 100%, OFF</b> <b>Примечание:</b> Если выбрана уставка OFF, штриховая сетка выводиться не будет.
<b>MARKER</b> (Режим камеры)	Для включения и отключения (ON/OFF) индикации метки. <b>ON OFF</b> • Если выбрана уставка ON, метка будет выводиться при нажатии кнопки ZEBRA. Когда выводится метка, в левой нижней части экрана будет показан уровень (в процентах) изображения рядом с центром экрана.
<b>VIDEO OUT OSD</b> (Режим камеры) (Режим видеомagneфона)	Если выбрана уставка ON, информация, выводимая в видеискателе и на LCD-мониторе, будет выводиться вместе с изображением в составе видеосигнала. <b>ON OFF</b>
<b>DATE/TIME</b> (Режим камеры) (Режим видеомagneфона)	Для настройки индикации даты и/или времени, выводимой в видеискателе, на LCD-мониторе и в составе видеосигналов. <b>OFF:</b> Дата и время не выводятся. <b>TIME:</b> Выводится индикация времени. <b>DATE:</b> Выводится индикация даты. <b>TIME&amp;DATE:</b> Выводится индикация времени и даты. • Если выбрана любая уставка, кроме OFF, дата и/или время будут выводиться в составе выходного видеосигнала независимо от уставки, выбранной в пункте VIDEO OUT OSD.
<b>LEVEL METER</b> (Режим камеры) (Режим видеомagneфона)	Для включения и отключения (ON/OFF) индикации показаний счетчика уровня звука. <b>OFF ON</b>
<b>ZOOM-FOCUS</b> (Режим камеры)	Для включения и отключения (ON/OFF) индикации значений фокуса и масштабирования. <b>OFF ON</b>
<b>TAPE-BATTERY</b> (Режим камеры) (Режим видеомagneфона)	Для включения и отключения (ON/OFF) индикации оставшейся длины пленки и оставшегося заряда батареи. <b>OFF ON</b>
<b>OTHER DISPLAY</b> (Режим камеры) (Режим видеомagneфона)	Для установки количества информации, которая должна выводиться в видеискателе и на LCD-мониторе (см. стр. 52). <b>OFF, PARTIAL, ALL</b>

Пункт меню/ (режим индикации)	Описание настроек
<b>CAMERA DATA</b> (Режим видеомagneфона)	Если выбрана уставка ON, информация камеры (такая как компенсация тряски камеры, значения усиления и диафрагмы) выводится во время воспроизведения с пленки. <b>OFF ON</b>
<b>LCD BACKLIGHT</b> (Режим камеры) (Режим видеомagneфона)	Для регулировки подсветки фона LCD-монитора. Если выбрана уставка HI, монитор становится ярче, чем обычно. <b>HI NORMAL</b>
<b>LCD/EVF SET</b> (Режим камеры) (Режим видеомagneфона)	Для регулировки уровня индикации изображений в видеискателе и на LCD-мониторе. <b>LCD BRIGHTNESS:</b> Регулирует яркость изображений на LCD-мониторе. <b>LCD COLOUR LEVEL:</b> Регулирует уровень цветности изображений на LCD-мониторе <b>EVF BRIGHTNESS:</b> Регулирует яркость изображений в видеискателе.
<b>SELF SHOOT</b> (Режим камеры)	Для выбора зеркальной функции LCD-монитора при съемке с близкого расстояния ("лицом к лицу"). Если выбрана уставка MIRROR, изображение на LCD-мониторе меняется на зеркальное (т.е. левая часть становится правой и наоборот) для съемки "лицом к лицу". <b>NORMAL MIRROR</b>
<b>EVF MODE</b> (Режим камеры) (Режим видеомagneфона)	Для выбора режима вывода информации в видеискателе и на LCD-мониторе. <b>ON:</b> Во всех случаях изображения выводятся в видеискателе. <b>AUTO:</b> Если открыт LCD-монитор, изображения не будут выводиться в виде-

Здесь и далее подчеркнуты заводские установки

## Окно прочих функций OTHER FUNCTIONS

Пункт меню/ (режим индикации)	Описание настроек
<b>REMOTE</b> (Режим камеры) (Режим видеомагнитофона)	Для настройки операций, которые будут выполняться с помощью пульта дистанционного управления. (Информацию о настройках пульта дистанционного управления см. на стр. 19.) <b>VCR1:</b> Принимаются операции, выполняемые с помощью пульта дистанционного управления, настроенного на работу с VCR1. <b>VCR2:</b> Принимаются операции, выполняемые с помощью пульта дистанционного управления, настроенного на работу с VCR2. <b>OFF:</b> Операции, выполняемые с помощью пульта дистанционного управления, не принимаются.
<b>DV CONTROL</b> (Режим камеры)	Для настройки метода управления, когда резервная съемка должна выполняться за счет подключения резервного устройства к разъему DV. <b>OFF:</b> Управление резервным устройством не осуществляется. <b>EXT:</b> Управление резервным устройством осуществляется с использованием кнопки START/STOP камеры. Изображения, снимаемые камерой, будут записываться резервным устройством. Однако, при этом сама камера не будет осуществлять запись изображений. <b>BOTH:</b> Изображения, снимаемые камерой, будут записываться как камерой, так и резервным устройством. <b>CHAIN:</b> Если во время съемки пленка в камере заканчивается, резервное устройство, установленное в режим ожидания записи, автоматически начинает запись.
<b>DV CMD SEL</b> (Режим камеры)	Для настройки операции записи, которая будет осуществляться резервным устройством, при нажатии кнопки START/STOP на камере. <b>REC P:</b> При нажатии кнопки происходит переключение между режимами записи и паузы. <b>STOP:</b> При нажатии кнопки происходит переключение между режимами записи и СТОП. <b>Примечание:</b>
<b>REC LAMP</b> (Режим камеры)	Выберите уставку STOP, если резервное устройство не оборудовано функцией паузы записи. Для настройки индикаторных лампочек. <b>OFF:</b> Лампочки не загораются. <b>FRONT:</b> Загорается передняя лампочка (рядом с микрофоном). <b>REAR:</b> Загорается задняя лампочка (рядом с видеоискателем). <b>BOTH:</b> Загораются обе лампочки.

Пункт меню/ (режим индикации)	Описание настроек
<b>BEEP SOUND</b> (Режим камеры)	Для включения и отключения (ON/OFF) предупредительного сигнала. <b>OFF</b> <b>ON</b> Если выбрана уставка ON, предупредительный сигнал включается следующим образом: <ul style="list-style-type: none"> <li>• Когда подается предупредительный сигнал, звуковые сигналы, поступающие через выходные разъемы, заглушаются и вместо них звучит предупредительный сигнал.</li> </ul> [Предупредительный сигнал звучит один раз]: <ul style="list-style-type: none"> <li>• Когда переключатель POWER переключен в положение ON.</li> <li>• В момент начала съемки.</li> </ul> [Предупредительный сигнал звучит дважды]: <ul style="list-style-type: none"> <li>• Когда съемка временно остановлена.</li> </ul> [Предупредительный сигнал звучит десять раз]: <ul style="list-style-type: none"> <li>• Если не вставлена кассета.</li> <li>• Когда пленка находится в режиме паузы записи.</li> <li>• Когда в камере образовался конденсат.</li> <li>• При возникновении неисправности камеры.</li> </ul>
<b>CLOCK SET</b> (Режим камеры) (Режим видеомагнитофона)	Для настройки внутреннего календаря камеры.
<b>TIME SHIFT</b> (Режим камеры) (Режим видеомагнитофона)	Для суммирования времени, заданного в данном пункте, с временем внутреннего календаря (для компенсации разницы часовых поясов), и вывода в видеоискателе или на LCD-мониторе. Полученное в результате компенсации время также записывается на пленку. <b>+23h ... +1h, OFF, -1h ... -23h</b> (с приращением в 1 час)
<b>TAPE PROTECT</b> (Режим камеры)	Если камера остается в режиме ожидания более 5 минут, она автоматически включает режим защиты пленки. В этом пункте можно выбрать, какой именно режим защиты пленки будет включен. <b>POWEROFF:</b> Питание камеры будет отключаться. <b>STBY:</b> Будет останавливаться цилиндрическая головка.
<b>USER FILE</b> (Режим камеры) (Режим видеомагнитофона)	<b>LOAD:</b> Загружаются настройки, записанные в пользовательский файл последними. <b>SAVE:</b> Сохраняются измененные настройки пользовательского файла. <b>INITIAL:</b> Настройки пользовательского файла возвращаются к заводским установкам. <ul style="list-style-type: none"> <li>• Если выбраны уставки LOAD или INITIAL, для того, чтобы они вступили в силу, необходимо выключить и снова включить питание камеры (переместить переключатель POWER в положение OFF, а затем снова в положение ON).</li> </ul>
<b>HOURLY METER</b> (Режим камеры) (Режим видеомагнитофона)	Для индикации суммарного времени вращения цилиндрической головки (5-разрядная индикация с приращением по 1 часу).

Здесь и далее подчеркнуты заводские установки

## Режим видеокамеры и видеомагнитофона

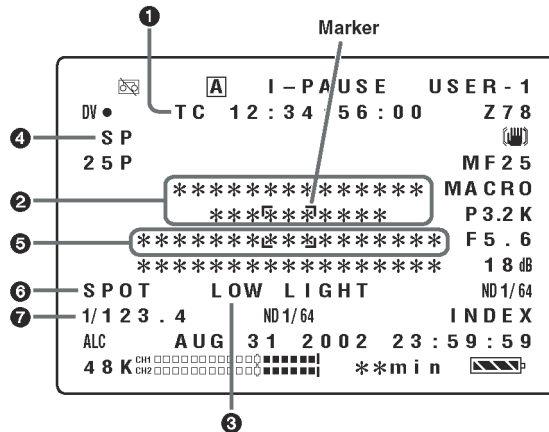

### 1 Индикация показаний счетчика

При каждом нажатии кнопки COUNTER на экран будут выводиться по очереди следующие данные:

#### COUNTER:

Показания счетчика.

#### M COUNTER:

Показания счетчика в режиме заданного останова.

#### TC:

Значение временного кода.

Если временной код не может быть правильно считан с пленки, будет выведена индикация "TC\*\*".

#### UB:

Значение пользовательского бита.

Если пользовательский бит не может быть правильно считан с пленки, будет выведена индикация "UB\*\*".

#### FR:

Информация о частоте кадров, используемой при съемке.

FR 50i : Стандартный режим (50i –чересстрочная развертка) (50 полукадров в секунду)

FR 25P : прогрессивный режим 25P (25 кадров в секунду)

### 2 Индикация состояния режима AWB/ABW

Здесь выводится информация о состоянии режима автоматической регулировки баланса белого и автоматической регулировки баланса черного.

#### Индикация ошибки AWB

##### LOW LIGHT:

Это сообщение появляется, когда во время автоматической регулировки баланса белого недостаточно света.

### 4 Индикация режима записи (SP или LP)

### 5 Индикация выбранной уставки

В этом месте появляется выбранная уставка, которая была выбрана с помощью переключателя или кнопки выбора уставки.

### 6 Индикация статуса регулировки диафрагмы

**STD** : стандартная регулировка диафрагмы

**SPOT** : регулировка диафрагмы для работы с осветительным прожектором

**BACK** : автоматическая регулировка диафрагмы для компенсации подсвеченного фона.

### 7 Индикация скорости затвора

Здесь обычно выводится значение скорости затвора.

Если нажата кнопка ZEBRA и на экран выведена метка (см. стр. 16), будет выведена индикация уровня видеосигнала (в виде значения от 0% до 90%) в выделенной области. Если уровень видеосигнала превышает 90%, будет выведена индикация "90% ↑".

Выделенная область



Маркер

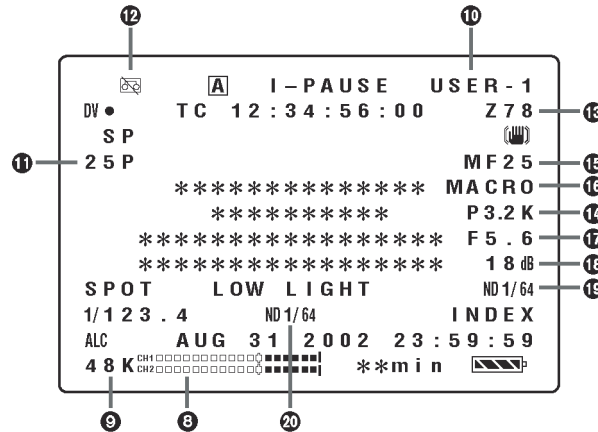

## 8 Индикация уровня звукового сигнала



## 9 Индикация частоты выборки звукового сигнала

## 10 Индикация имени файла условий съемки

## 11 Индикация прогрессивного режима

Здесь выводится информация о частоте кадров при съемке в прогрессивном режиме.

## 12 Индикация предупреждающих сообщений REMOTE:

Это предупреждение начинает мигать, если неправильно задано устройство, на которое настроен пульт дистанционного управления.



Этот символ загорается, если внутри камеры образуется конденсат.



Этот символ начинает мигать, если на цилиндрической головке накопилась грязь.



Этот символ начинает мигать, если не вставлена кассета или если кассета защищена от записи.



Этот символ загорается, если возникает проблема в камере при съемке с малого расстояния ("лицом к лицу") в зеркальном режиме.



Этот символ загорается, если разряжена внутренняя батарейка, которая используется для календаря.

## 13 Индикация позиции масштабирования

Здесь выводится позиция масштабирования: от Z00 (максимум широкоугольной позиции) до Z99 (максимум телефото позиции).

## 14 Индикация информации AWB

Здесь появляется информация о балансе белого.

## 15 Индикация информации о регулировке фокуса

Здесь выводится информация о регулировке фокуса: от 99 до 00.

95 (фокусное расстояние: бесконечность)

:

50 (фокусное расстояние: приблизительно 1 метр)

Менее 49 (макро-диапазон)

:

00 (фокусное расстояние: приблизительно 2 см).

- В зависимости от позиции масштабирования, фокус может не находиться в пределах макро-диапазона. Также, в зависимости от позиции масштабирования, нижний предел макро-диапазона может быть разным.

## 16 Индикация управления макросами

## 17 Индикация диафрагмы

Здесь выводится величина диафрагмы F.

## 18 Индикация коэффициента усиления

Здесь выводится настройка коэффициента усиления видеоусилителя.

## 19 Индикация ND-фильтра

Здесь будет показан выбранный ND-фильтр.

Если переключатель ND FILTER сдвинут (т.е. стоит не в положении OFF, 1/8 или 1/64), на дисплее появится индикация "ND - -".

Проверьте позицию переключателя ND FILTER.

## 20 Индикация рекомендуемого ND-фильтра

Здесь будет показан ND-фильтр, который рекомендуется использовать в данных условиях съемки.

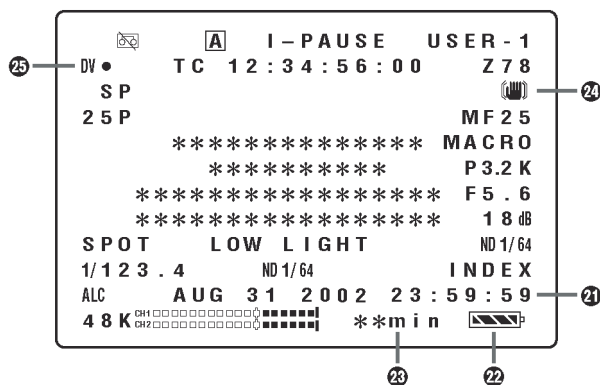

## 21 Индикация времени и даты

### Месяц:

JAN (январь), FEB (февраль), MAR (март), APR (апрель), MAY (май), JUN (июнь), JUL (июль), AUG (август), SEP (сентябрь), OCT (октябрь), NOV (ноябрь), DEC (декабрь)

День месяца

Год:

2002 -- 2089

Часы: (24-часовая система)

Минуты

Секунды

mmm dd yyyy hh:mm:ss

## 25 Индикации состояния резервных компонентов

Здесь выводится индикация статуса резервных компонентов, подключенных к разъему DV.

Эта индикация не выводится, если в пункте DV CONTROL окна OTHER FUNCTIONS установочного меню выбрана уставка OFF.

DV• : Запись

DV II : Ожидание записи

: Состояние, в котором резервный компонент не может контролироваться

DV : Резервный компонент не подключен

DV -- : Резервный компонент подключен, но не включен режим записи или ожидания записи.

## 22 Индикация оставшегося заряда батареи

По мере уменьшения заряда батареи, индикация изменяется следующим образом:



Когда батарея полностью разряжена, мигает значок



(При использовании сетевого адаптера может появляться другой символ (не ), это нормальное явление и не является признаком неисправности.)

## 23 Индикация оставшейся длины пленки

В процессе определения длины пленки, здесь не появляется никакая индикация.

Оставшаяся длина пленки не будет показана, если выполнялась прерывистая запись или воспроизведение в замедленном режиме.

## 24 Индикация компенсации колебаний камеры

Эта индикация появляется на экране, если выбрана уставка ON для функции компенсации колебаний камеры.



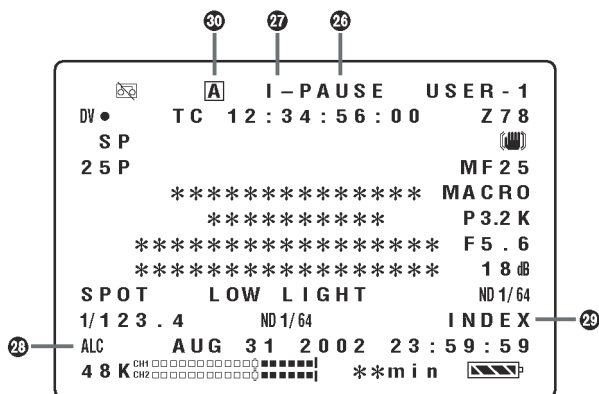

## 26 Индикации режима работы

- REC** : Запись
- : Запись (во время съемки "лицом к лицу")
- PAUSE** : Ожидание записи
- II : Ожидание записи (во время съемки "лицом к лицу")
- ||| : Пауза воспроизведения
- STNDBY** : Режим ожидания (вращение цилиндрической головки прекращено)
- A. DUB** ||| : Ожидание записи монтажа звукозаписи
- A. DUB** ▷ : Монтаж звукозаписи
- ▷ : Воспроизведение
  - ▷> << : Перемотка вперед/ускоренный просмотр (перемотка назад/ускоренный просмотр назад)
  - ▷> << : Замедленное воспроизведение (замедленное воспроизведение в обратном направлении)
- CHK** : Проверка записи
- ▷> << : Поиск (поиск в обратном направлении)
  - |||▷ <<||| : Воспроизведение в покадровом режиме в направлении вперед (Воспроизведение в покадровом режиме в направлении назад)
- BLANK** : Поиск участков пленки без записи
- REC END** : Поиск окончания последней записи
- X ▷/X▷> (X</X<<):  
Поиск с переменной скоростью (поиск с переменной скоростью в обратном направлении)

## 27 Индикация записи с прерыванием

Эта индикация появляется, если в пункте INTERVAL REC окна RECORDING SETUP установочного меню выбрана уставка ON или ONE-SHOT.

## 28 Индикация автоматического управления уровнем микрофона

Эта индикация появляется, если в пункте MIC ALC окна установочного меню RECORDING SETUP выбрана уставка ON.

## 29 Индикация записи по индексу

Загорается, если кнопка INDEX нажата во время записи и идет запись сигнала индекса.  
Мигает, если кнопка INDEX нажата до начала записи (состояние ожидания записи сигнала индекса).

## 30 Индикация режима работы кнопки AUTO

Символ [A] появляется, если нажата кнопка AUTO и активизирована функция, заданная в окне AUTO SW установочного меню.

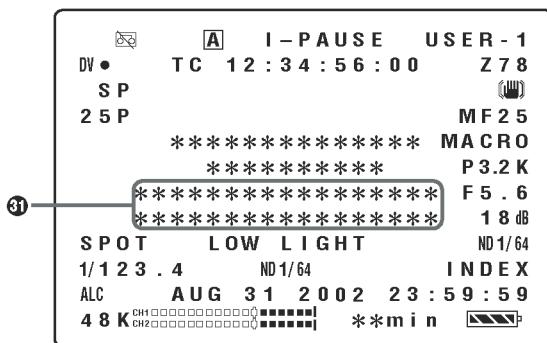

### 31 Индикации - предупреждения

#### UNPLAYABLE TAPE (OTHER FORMAT)

Воспроизведение с данной пленки невозможно из-за несоответствующего формата.

#### COPY INHIBITED

Поскольку входные сигналы защищены от копирования, они не могут быть записаны правильным образом.

#### UNABLE TO A. DUB (LP RECORDED)

Поскольку запись на пленке выполнена в режиме LP, осуществление монтажа звукозаписи невозможно.

#### INCOMPATIBLE TAPE

Поскольку пленка имеет другое назначение (возможно, это пленка для хранения информации, например), ее использование невозможно.

#### EXTERNAL

#### DV DISCONNECT

Это сообщение появляется, если в пункте DV CONTROL окна установочного меню OTHER FUNCTIONS выбрана уставка EXT, и съемка выполнялась без подключения внешнего оборудования в разъему DV.

#### AUTO OFF

Это сообщение появляется в случае возникновения проблемы в лентопротяжном механизме.

При появлении такого сообщения, питание камеры автоматически отключается.

#### CYLINDER LOCK (блокировка цилиндра)

#### LOADING LOCK (блокировка загрузки)

#### UNLOADING LOCK (блокировка разгрузки)

#### T REEL LOCK (блокировка принимающей бобины)

#### S REEL LOCK (блокировка подающей бобины)

#### WARNING

Это сообщение появляется в случае возникновения проблемы в системах камеры.

#### FOCUS LOCK

(проблема с фокусировкой)

#### PSD NG

(проблема с компенсацией колебаний камеры)

## Режим работы в качестве видеомagniтофона (VCR)

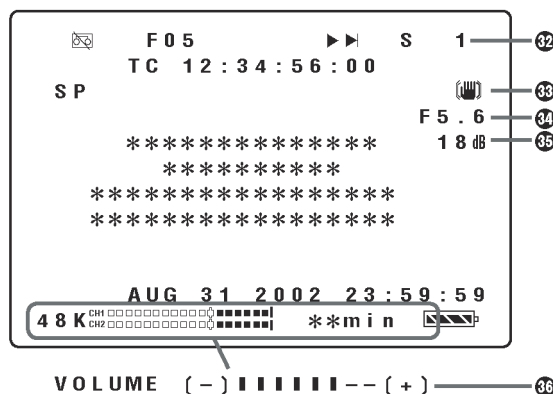

- 32 Индикация номера, по которому производится поиск**  
Здесь выводится номер индекса, по которому производится поиск. (от S1 до S9)
- 33 Индикация компенсации (👉) колебаний камеры**  
Если в пункте CAMERA DATA окна установочного меню DISPLAY SETUP выбрана уставка ON, символ (👉) вводится в области данных камеры также во время воспроизведения, если воспроизводимые изображения были сняты в режиме компенсации колебаний камеры.
- 34 Индикация диафрагмы**  
Если в пункте CAMERA DATA окна установочного меню DISPLAY SETUP выбрана уставка ON, в области данных камеры во время воспроизведения будет выводиться число F, использованное во время съемки.
- 35 Индикация усиления**  
Если в пункте CAMERA DATA окна установочного меню DISPLAY SETUP выбрана уставка ON, в области данных камеры во время воспроизведения будет выводиться значение усиления, использованное во время съемки.
- 36 Индикация показаний громкости при воспроизведении**  
При нажатии одной из кнопок AUDIO MON/VAR (+/-), выводится уровень громкости звука при воспроизведении.

## Выбор индикации

Перечисленные ниже элементы индикации будут появляться в видоискателе и на жидкокристаллическом мониторе, если выбраны соответствующие настройки в пункте OTHER DISPLAY (См. стр. 44) окна установочного меню DISPLAY SETUP.

Элемент индикации	Кнопка MODE CHK	Уставки пункта OTHER DISPLAY		
		ALL (все)	PARTIAL (частично)	OFF
1 Индикация счетчика	○	—	—	—
4 Индикация режима записи (SP или LP)	○	○	× Режим камеры ○ Режим видео-магнитофона	×
6 Индикация статуса регулировки диафрагмы	○	○	○	×
7 Индикация скорости затвора	○	○	○	×
8 Индикация уровня звукового сигнала	○	—	—	—
9 Индикация частоты выборки звукового сигнала	○	○	× Режим камеры ○ Режим видео-магнитофона	×
10 Индикация имени файла условий съемки	○	○	×	×
11 Индикация прогрессивного режима	○	○	×	×
13 Индикация позиции масштабирования	○	—	—	—
14 Индикация информации AWB	○	○	○	×
15 Индикация информации о регулировке фокуса	○	—	—	—
17 Индикация диафрагмы	○	○	○	×
18 Индикация усиления	○	○	×	×
19 Индикация ND-фильтра	○	○	×	×
20 Индикация рекомендуемого ND-фильтра	○	○	○	×
21 Индикация времени и даты	○	—	—	—
22 Индикация оставшегося заряда батареи	○	—	—	—
23 Индикация длины оставшейся пленки	○	—	—	—
24 Индикация компенсации колебаний камеры	○	○	○	×
28 Индикация автоматического контроля уровня микрофона	○	○	×	×
30 Индикация режима работы кнопки AUTO	○	○	○	×

○ Индикация выводится  
 × Индикация не выводится  
 — Отображается по другой уставке

### Подача и вывод сигналов аналоговых устройств

- Если необходимо подключить аналоговое устройство и подать видео и аудиосигналы с этого устройства на видеокамеру, подключите камеру к выходным разъемам внешнего устройства.
- Если необходимо наоборот подключить аналоговое устройство и подать видео и аудиосигналы с камеры на это устройство, подключите камеру к входным разъемам внешнего устройства.
- Если необходимо записать сигналы, поступающие от внешнего устройства, установите камеру в режим видеомagneтофона и, нажав кнопку VCR REC, иницируйте запись.
- Функции, которыми оборудованы соответствующие входные и выходные разъемы, включаются автоматически.

- Прежде, чем начинать запись сигналов от внешнего устройства, проверьте, поступают ли видеосигналы.
- Во время записи сигналов от внешнего устройства не прерывайте подачу сигнала от внешнего устройства и не отсоединяйте кабели. Иначе при возобновлении записи устройство не будет опознано.
- При подаче сигналов на оба разъема – S-VIDEO IN/OUT и VIDEO IN/OUT – сигналы разъема S-VIDEO IN/OUT имеют преимущество.
- Если видеосигналы не поступают на разъемы S-VIDEO IN/OUT или VIDEO IN/OUT, запись аудиосигналов будет невозможной, за исключением случаев выполнения монтажа звукозаписи.
- Если с помощью данного устройства производится запись изображений, содержащих сигналы защиты от копирования (такие сигналы предназначены для защиты авторских прав), при их воспроизведении они будут выводиться в виде мозаичных изображений.

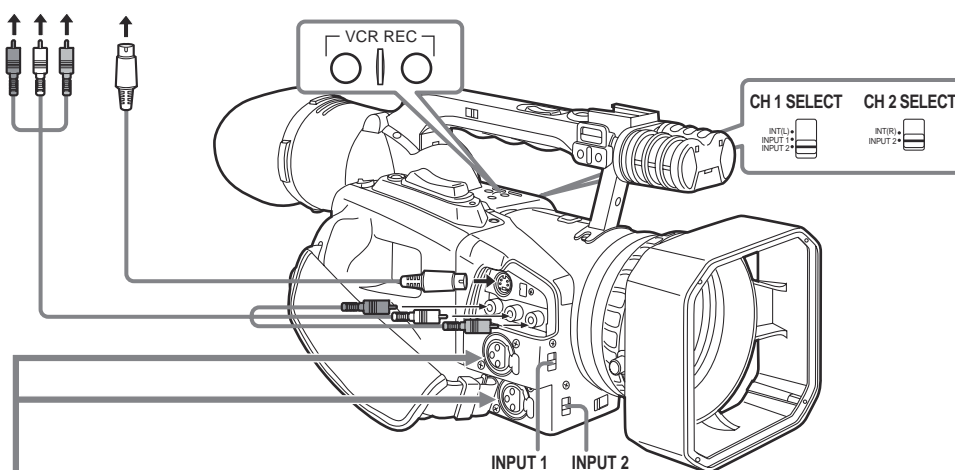

- При подключении аудиоустройства, установите переключатели INPUT1 или INPUT2 в положение LINE. Уровень входного сигнала 0 дБ; уровень записи регулируется регуляторами AUDIO.
- При подключении внешнего микрофона установите переключатели INPUT1 или INPUT2 в положение MIC.
- Установите уровень входного сигнала (-50 дБ и -60дБ) через пункты MIC GAIN 1 и MIC GAIN 2 в окне установочного меню RECORDING SETUP.
- При монтаже внешнего микрофона на специальные направляющие на камере используйте входящие в комплект поставки держатель микрофона и адаптер держателя.
- Для того, чтобы обеспечить подачу сигналов от внешнего микрофона по каналам CH1 и CH2, подключите внешний микрофон к разъему INPUT2, и установите переключатели CH1 SELECT и CH2 SELECT в положение INPUT2. (См. стр. 15)

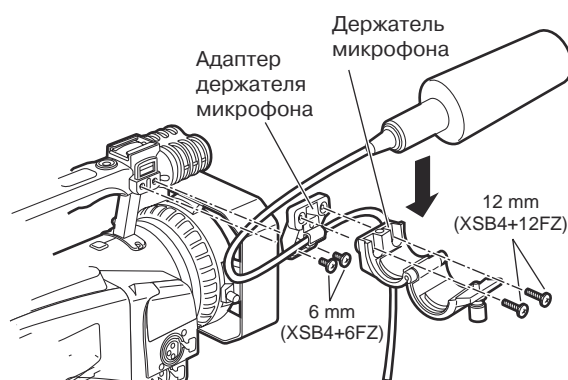

### Подача и вывод сигналов цифровых устройств

- Цифровое устройство, оборудованное разъемом DV, может быть подключено к камере для осуществления цифровой записи и воспроизведения видео и аудио-сигналов, а также временных кодов и т.п.
- Если необходимо записать сигналы внешнего устройства, установите камеру в режим видеомэгнитофона (VCR) и с помощью кнопки VCR REC иницируйте процесс записи.
- Функции, которыми оборудованы соответствующие входные и выходные разъемы, включаются автоматически.

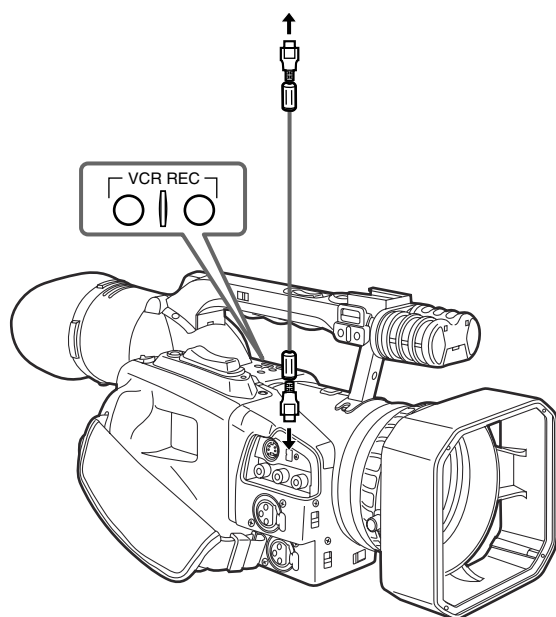

- Прежде, чем начинать запись сигналов от внешнего устройства, проверьте, поступают ли видеосигналы.
- Во время записи сигналов от внешнего устройства не прерывайте подачу сигнала от внешнего устройства и не отсоединяйте кабели. Иначе при возобновлении записи устройство не будет опознано.
- Если к разъему DV подключен кабель IEEE 1394, не допускайте поступления слишком больших нагрузок извне. Это может повредить разъем.
- При записи сигналов с помощью данного устройства, аудиосигналы будут записаны в том режиме, который установлен для воспроизведения с пленки, независимо от выбранных в меню уставок.
- При записи сигналов с помощью данного устройства, нижняя часть контролируемых изображений (изображений, которые можно увидеть на LCD - мониторе, в видеискателе или на экране телевизора) может иметь искажения или вертикальное дрожание: это нормально и не является признаком неисправности. Действительно записанные изображения не будут иметь таких искажений и дрожания.
- Если с помощью данного устройства производится запись изображений, содержащих сигналы защиты от копирования (такие сигналы предназначены для защиты авторских прав), при их воспроизведении они будут выводиться в виде мозаичных изображений.
- При подключении некоторых устройств, даже если они оборудованы разъемом DV, передача цифровых сигналов может оказаться невозможной. Более подробную информацию по этому вопросу можно найти в инструкциях по эксплуатации подключаемого оборудования.

## Подготовка и осмотр

Прежде чем приступить к съемке, убедитесь в том, что камера функционирует нормально. Также проверьте соответствие настроек и уставок оборудования условиям съемки.

### ■ Батареи

Подготовьте полностью заряженную батарею. Мы рекомендуем также иметь под рукой резервную батарею.

### ■ Кассеты и пленки

Убедитесь в том, что на используемые Вами кассеты можно производить запись.

- Убедитесь в том, что на кассетах не установлена защита от записи.
- Убедитесь в том, что на кассетах нет ценных видеозаписей.
- Убедитесь в том, что кассетоприемник плотно закрыт.

### ■ Видоискатель

Убедитесь в том, что видоискатель отрегулирован в соответствии с остротой Вашего зрения (с помощью диоптрического регулятора).

### ■ Масштабирование, фокус и диафрагма

- Проверьте, выполняются ли операции ручного и автоматизированного масштабирования.
- Проверьте, выполняется ли ручная и автоматическая регулировка фокуса.
- Проверьте, выполняется ли ручная и автоматическая регулировка диафрагмы.

### ■ Служебная информация

- Проверьте правильность установки календаря и часов.
- Проверьте правильность установки пользовательского бита и временного кода.

### ■ Внешние устройства

- Проверьте правильность функционирования подключенного внешнего оборудования.
- Проверьте правильность подключения внешнего оборудования.

## Обычная съемка

Установите переключатель POWER камеры в положение ON и включите режим съемки кнопкой START/STOP.

При съемке с низкого угла можно воспользоваться кнопкой START/STOP на рукоятке камеры.

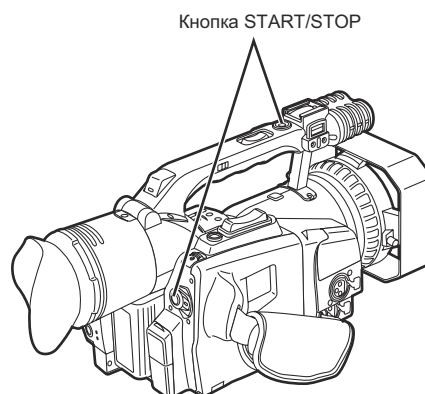

## Проверка записи

Если в режиме паузы съемки нажата кнопка REC CHECK, будет воспроизведен участок записи, отнятый в течение последних 2 секунд перед приостановкой съемки, после чего пленка будет возвращена в прежнее положение и включится режим паузы.

- Если до нажатия кнопки REC CHECK запись продолжалась менее 1 секунды, функция проверки записи действовать не будет.
- Помните о том, что если подключено резервное устройство и запись ведется этим устройством, то проверки записи также будут записаны этим устройством.

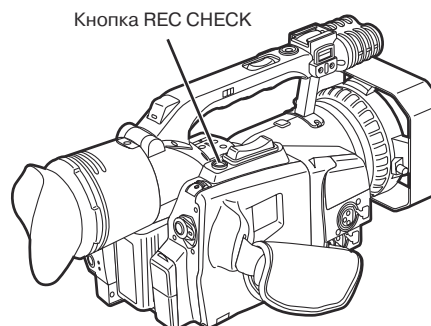

## Съемка "лицом к лицу"

Когда жидкокристаллический монитор открыт и повернут на 180 градусов в сторону объектива, а оператор камеры снимает сам себя, может сложиться впечатление, что полученное изображение не соответствует действительности. Если в пункте SELF SHOOT окна установочного меню DISPLAY SETUP выбрана установка MIRROR, изображение на жидкокристаллическом мониторе будет даваться в зеркальном отображении (левая сторона станет правой и наоборот), и оператор сможет увидеть свое изображение таким, как будто смотрит на себя в зеркало.

Однако, даже при использовании функции съемки в зеркальном отображении, реально записанные изображения будут такими же, как при обычной съемке без использования функции зеркального отображения.

При съемке в зеркальном режиме, в видоискателе и на жидкокристаллическом мониторе будет появляться только перечисленная ниже информация:

- : Съемка;
- II : Пауза съемки;
- ▬ : Оставшийся заряд батареи;
- ! : Сообщение-предупреждение;

При появлении символа ! верните жидкокристаллический монитор в его исходное положение и проверьте, есть ли сообщение в области вывода предупреждений.

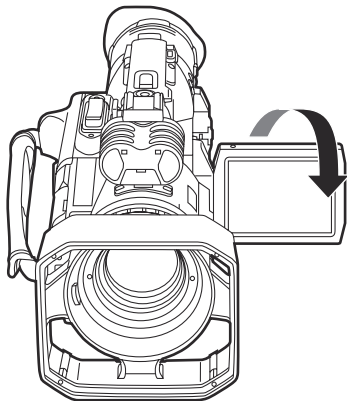

## Запись индекса

Если во время съемки или записи нажать кнопку INDEX, на пленку будет записан сигнал-индекс. Если эту кнопку нажать во время приостановки съемки или записи, сигнал-индекс переводится в режим ожидания. После возобновления съемки или записи сигнал-индекс будет записан на пленку. По записанным сигналам-индексам при воспроизведении можно осуществлять поиск нужных участков записи (поиск по индексу).

## Использование кнопок USER

Можно назначить одну из девяти имеющихся в распоряжении функций кнопке USER1 и еще одну функцию – кнопке USER2.

В рассматриваемом случае можно, например, с помощью этих кнопок мгновенно выбрать нужные условия съемки или добавить эффект постепенного исчезновения изображения. Подробнее см. описание пунктов USER1 и USER2 (стр. 40) окна установочного меню SW MODE.

## Запись с прерыванием

Существуют два режима записи с прерыванием: режим съемки с фиксированными интервалами и режим съемки кадр-в-кадр.

- ① Установите режим съемки с прерыванием в пункте INTERVAL REC окна установочного меню RECORDING SETUP. (См. стр. 43).
- ② Задайте время записи в пункте REC TIME.
- ③ Задайте время ожидания в пункте INTERVAL TIME.
- ④ При нажатии кнопки START/STOP начнется съемка в установленном режиме записи с прерыванием.
- ⑤ Когда рычаг OPERATION будет перемещен в положение ■, начнет мигать символ "I –", и запись с прерыванием будет временно приостановлена.
  - Во время осуществления записи с прерыванием никакие другие операции не принимаются.
  - Во время осуществления записи с прерыванием информация об оставшейся длине пленки не выводится.

Даже если выбран режим записи с прерыванием, при отключении питания он будет выключен (OFF).



### Запись с резервированием

Изображения с рассматриваемой камеры могут быть записаны внешним устройством, подключенным к разъему DV специально с целью автоматического резервирования записи.

- В пункте DV CONTROL и DV CMD SEL окна установочного меню OTHER FUNCTIONS задайте способ управления внешним устройством. (См. стр. 45)

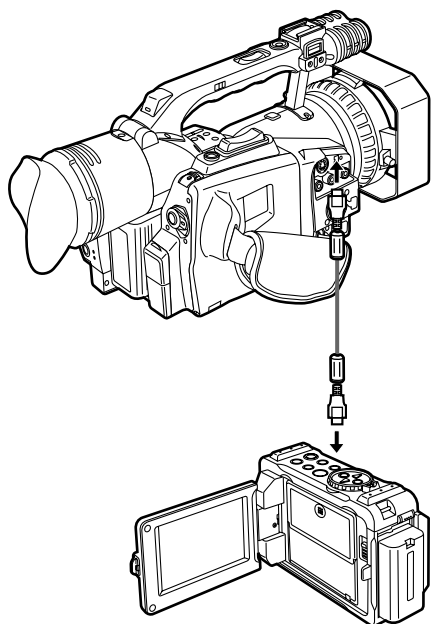

#### При выполнении записи с резервированием необходимо помнить следующее:

- Настройки пунктов меню сохраняются в памяти даже при отключении питания. Поэтому, если Вы пользуетесь камерой, когда действуют уставки режима резервирования записи, изображения могут быть перезаписаны на пленку внешнего подключенного устройства.  
После завершения записи с резервированием проверьте настройки пунктов меню, прежде чем использовать камеру далее.
- Если в качестве внешнего устройства, осуществляющего резервную запись, будет использоваться другая модель AG-DVX100, выберите уставку OFF в пункте DV CONTROL внешнего устройства, и установите камеру в режим VCR.
- При подключении двух и более внешних устройств возможно некорректное выполнение функции записи с резервированием.
- Убедитесь в том, что длина используемого при подключении кабеля IEEE 1394 не превышает 4.5 метра.
- Прежде, чем продолжать процедуру записи с резервированием, установите режим, в котором возможна запись DV-сигналов внешним устройством.
- Если ведется съемка в режиме резервирования записи, и если в пункте DV CONTROL (стр. 45) выбрана уставка "CHAIN", то когда пленка в камере будет во время съемки подходить к концу, внешнее устройство, установленное в режим ожидания, автоматически начнет запись.

**Прогрессивный режим съемки**

Прогрессивный режим съемки может быть установлен в пункте PROGRESSIVE (см. стр. 38) окна установочного меню SCENE FILE.

**Режим 25P:**

Изображения снимаются в прогрессивном режиме со скоростью 25 кадров в секунду.

Изображения с частотой 25 кадров в секунду преобразуются в сигналы чересстрочной развертки с частотой 50-полукадров, и полученный в результате видеосигнал подается на выход или записывается.

В этом режиме возможно получение стоп-кадров высокого качества без помех и смещений.

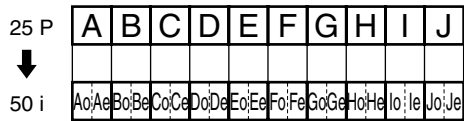

- При осуществлении съемки в любом из прогрессивных режимов необходимо помнить о следующем:**
- Индикация контрольных цветовых полос невозможна.
  - Регулировка усиления невозможна. Возможно использование фиксированной величины усиления.
  - Автоматическая регулировка фокуса невозможна.
  - При выборе прогрессивного режима происходит временное искажение сигналов синхронизации изображения.
  - Рекомендуется использовать уставку скорости затвора 1/50 (OFF).
  - При выполнении съемки в прогрессивном режиме с использованием функции ATW (автотрекинг белого), регулировка баланса черного невозможна даже при нажатии кнопки AWB.

## Воспроизведение в нормальном режиме

Установите переключатель POWER в положение ON, и нажмите кнопку CAMERA/VCR, чтобы переключиться в режим видеомэгаффона (VCR).

Запись в обычном режиме может выполняться с помощью рычага OPERATION или пульта дистанционного управления.

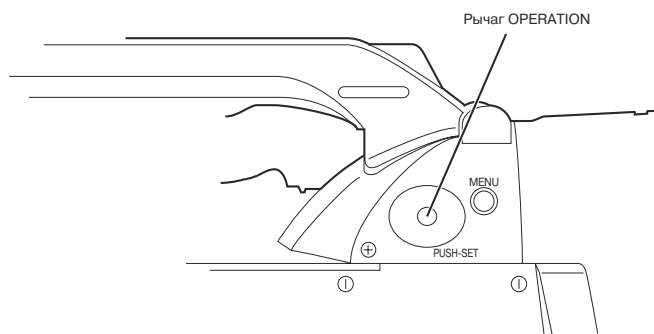

### Режим защиты пленки

Если в режиме записи включена пауза, и камера остается в этом режиме более 5 минут, она автоматически будет переведена в режим СТОП, чтобы предотвратить повреждение пленки.

Однако, если камера находится в режиме паузы при достаточно низкой температуре, переключение в режим СТОП может произойти несколько раньше.

## Поиск участков пленки без записи (чистых участков)

Если нажать кнопку END SEARCH в режиме VCR, будет осуществляться поиск участка пленки без записи либо поиск записи, отснятой последней. Подробнее см. описание кнопки END SEARCH на стр. 10.

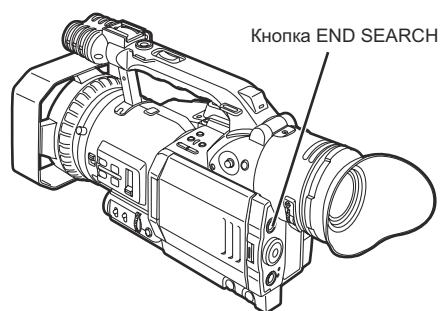

## Поиск с переменной скоростью

Эта функция позволяет изменять скорость воспроизведения для нахождения нужных сцен.

- Если рычаг OPERATION перемещен в направлении ► во время воспроизведения, включится режим поиска с переменной скоростью, в видеоискателе и на жидкокристаллическом мониторе появится индикация "1X", и воспроизведение будет осуществляться со скоростью 1X. Звук при этом воспроизводиться не будет.
- Скорость воспроизведения изменяется при нажатии кнопки AUDIO MON/VAR. При каждом нажатии этой кнопки значение скорости воспроизведения изменяется в следующем порядке: 1/5X (или 1/3X в режиме LP), 1X, 2X, 5X, 10X и 20X.
- Скорость увеличивается при нажатии кнопки "+" и уменьшается при нажатии кнопки "-".
- При использовании пульта дистанционного управления, режим поиска с переменной скоростью включается нажатием кнопки VAR.SEARCH, и направление и скорость воспроизведения изменяются при нажатии кнопок "▲" и "▼" из комплекта кнопок SET.
- Для возврата к нормальному режиму воспроизведения, переместите рычаг OPERATION в направлении ►.

## Поиск по индексу

Эта функция позволяет осуществлять поиск записанных на пленку индексов. Поиск по индексу может осуществляться при использовании пульта дистанционного управления.

- Во время воспроизведения нажмите кнопку INDEX (⏪ или ⏩) на пульте дистанционного управления. В видеоискателе и на LCD-мониторе появится индикация "S1", и начнется поиск следующей сцены.
- Для того, чтобы остановить поиск в любой момент, нажмите кнопку STOP (■).
- При каждом нажатии кнопки INDEX после начала операции поиска, будет появляться индикация "S2", "S3", и будет выполняться поиск второй и последующих сцен. Когда нужная сцена будет найдена, прямо с найденного места будет начато воспроизведение. (Может быть задан поиск любой из девяти сцен в направлении вперед или назад от текущей позиции пленки.) Если интервал между записанными последовательными индексами меньше минуты, функция поиска по индексу может работать неустойчиво.

## КОНДЕНСАЦИЯ

### Как определить, когда внутри камеры образовался конденсат, и какие меры предпринять

Если после того как питание камеры включено, начинает мигать символ конденсации (  ) (символ см. на стр. 60), это означает, что внутри корпуса камеры образовался конденсат. Если это произошло, питание будет автоматически отключено через несколько секунд.

Примите следующие меры:

① **Извлеките кассету.**

Никакие другие функции работать в это время не будут. В зависимости от степени конденсации может получиться так, что извлечь кассету также не получится. В таком случае, подождите два-три часа, а затем попробуйте извлечь кассету.

② **Оставьте кассетоприемник открытым на два-три часа.**

Время зависит от степени конденсации и окружающей температуры.

③ **Через два-три часа включите питание и проверьте, исчез ли индикатор конденсата.**

Даже если индикатор больше не горит, не включайте камеру по крайней мере еще один час.

**Помните, что конденсат мог образоваться еще до того, как появилась соответствующая индикация.**

- Конденсат образуется постепенно, поэтому в первые 10-15 минут процесса конденсации индикатор может не сработать.
- При работе в условиях низкой температуры конденсат может замерзнуть и превратиться в иней. Если это произошло, потребуется два или три часа на то, чтобы иней растаял и снова превратился в конденсат.

## ВИДЕОГОЛОВКИ

Если на видеоголовках накопилась грязь, в некоторых частях изображения может возникнуть помеха мозаичного вида или изображение может полностью стать голубым при воспроизведении.

Если грязь накапливается, снижается качество записи, и далее запись становится невозможной.



### Причины загрязнения видеоголовок:

- Высокая концентрация пыли в воздухе.
- Высокая температура и влажность.
- Повреждение пленки.
- Длительная эксплуатация.

### Использование чистящих кассет (дополнительная принадлежность)

① **Вставьте чистящую пленку в камеру и установите переключатель POWER в положение ON.**

② **Нажмите кнопку CAMERA/VCR, и убедитесь, что загорелась лампочка VCR.**

③ **Переместите рычаг OPERATION в направлении  и подождите 10 секунд, прежде чем переместить его в положение .**  
(Не перематывайте пленку.)

4 **Извлеките чистящую пленку, проведите пробную запись и воспроизведение, воспользовавшись другой кассетой, и проверьте качество изображения.**

⑤ **Если изображение осталось нечетким, повторите операции с 1 по 4.**

(Не допускается использование чистящей пленки более 4 раз подряд.)

- Не перематывайте чистящую пленку в любой из промежуточных моментов. Когда пленка подойдет к концу, перемотайте ее и используйте сначала.
- Если даже после очистки головки остаются грязными, это может означать, что чистящая пленка испорчена, поэтому необходимо немедленно прекратить ее использование.
- Чрезмерное увлечение чистящими пленками приводит к износу головок. Если головки изношены, получить четкое изображение будет невозможно даже сразу после их очистки.
- Если после использования чистящей пленки головки не стали чище, необходимо почистить камеру и/или отдать ее в ремонт (обратитесь к дилеру компании Panasonic).

### Регулярные осмотры

Для того, чтобы получать четкие и качественные изображения, рекомендуется заменять видеоголовки и другие изношенные детали через 1000 часов их эксплуатации. (Этот период в значительной степени зависит от температуры, влажности, запыленности и иных условий эксплуатации.)

### Проблемы, связанные с подачей питания

**В1: Нет питания.**

О1: Правильно ли подключена батарея или сетевой адаптер? Проверьте соединения. (См. стр. 21)

**В2: Питание выключается само по себе.**

О2: Питание отключается автоматически, если съемка была приостановлена более чем на 5 минут. Это делается для того, чтобы предотвратить повреждение пленки и не допустить разряда батареи. Проверьте уставку в пункте TAPE PROTECT окна установочного меню OTHER FUNCTIONS. (См. стр. 45)

**В3: После включения питания оно сразу же отключается.**

О3-1: Возможно, разряжена батарея. Если мигает индикатор разряженной батареи или появился значок , это означает, что батарея разряжена.

Перезарядите батарею или вставьте новую заряженную батарею. (См. стр. 20)

О3-2: Возможно, образовался конденсат.

Если камера была перенесена из холодного места в теплое, внутри мог образоваться конденсат. В этом случае питание будет отключено автоматически, и единственной работающей функцией будет функция извлечения кассеты.

Подождите, пока конденсат высохнет. (См. стр. 60)

### Проблемы, связанные с батареей

**В1: Батарея разряжается слишком быстро.**

О1-1: Возможно, батарея была не полностью заряжена. Зарядите ее, пока не погаснет лампочка CHARGE на сетевом адаптере. (См. стр. 20)

О1-2: Возможно, температура воздуха в месте использования камеры пониженная.

Батарея очень подвержена влиянию температуры окружающей среды. При низкой температуре время ее эксплуатации значительно сокращается.

О1-3: Возможно, истек срок службы батареи.

Срок службы батареи зависит от условий и режимов ее эксплуатации. Если батарея быстро разряжается даже после полной подзарядки, это означает, что истек срок ее эксплуатации.

**В2: Невозможно зарядить батарею.**

О2: Возможно, кабель постоянного тока не подключен к сетевому адаптеру. Батарея не может быть заряжена, если кабель не подключен.

### Проблемы, возникающие во время видеозаписи в нормальном режиме

**В1: Запись невозможна, хотя кассета вставлена правильно.**

О1-1: Возможно, переключатель защиты от стирания на кассете поставлен в положение "SAVE". Если это так, запись на эту кассету невозможна. (См. стр. 22)

О1-2: Возможно, достигнут конец пленки. Замените кассету на новую.

О1-3: Поставлен ли переключатель POWER в положение ON?

О1-4: Горит ли лампочка VCR? В режиме VCR съемка невозможна.

О1-5: Возможно, открыта крышка кассетоприемника.

Если крышка кассетоприемника открыта, операции VCR не будут функционировать.

О1-6: Возможно, образовался конденсат. В этом случае будет работать только функция извлечения кассеты. Подождите, пока конденсат высохнет. (См. стр. 60)

О1-7: Если на дисплее появилось сообщение AUTO OFF/T REEL LOCK, возможно, заклинило пленку. Проверьте пленку.

### Проблемы, возникающие в различных режимах видеозаписи

#### **В1: Не работает автоматическое фокусирование.**

О1-1: Возможно, установлена функция ручного фокусирования.

Автоматическая регулировка фокуса производится в режиме автофокусировки. (См. стр. 11)

О1-2: Возможно, в режиме автофокусировки ведется съемка сцены, которую очень сложно отфокусировать.

В некоторых случаях, сложные сцены не могут быть отфокусированы с помощью функции автофокусировки. Воспользуйтесь режимом фокусировки вручную.

#### **Сцены, которые сложно отфокусировать:**

- Одновременная съемка объектов, расположенных вблизи и вдали.
- Съемка объектов через грязное оконное стекло.
- Съемка при слабом освещении.
- Съемка объектов, окруженных сверканием и вспышками света.
- Съемка быстро движущихся объектов.
- Съемка объектов минимальной контрастности.

### Проблемы, связанные с монтажом

#### **В1: Не осуществляется монтаж звукозаписи.**

О1-1: Возможно, переключатель защиты от стирания на кассете поставлен в положение "SAVE". Если это так, запись на эту кассету невозможна. (См. стр. 22)

О1-2: Возможно, Вы пытаетесь отредактировать фрагменты, снятые в режиме LP? Монтаж звука невозможен, поскольку ширина дорожки на кассете в режиме LP больше, чем ширина головки.

### Проблемы, связанные с индикацией

#### **В1: Неправильная индикация временного кода.**

О1: Если включен режим замедленного воспроизведения в обратном направлении, показания, которые выводятся в области индикации временного кода, будут неправильными; но это нормальное явление, и не является признаком неисправности.

#### **В2: Показания оставшейся длины пленки не соответствуют действительности.**

О2-1: Если съемка велась несколькими фрагментами длительностью менее 30 секунд каждый, показания оставшейся длины пленки будут неточными.

О2-2: Иногда показания оставшейся длины пленки могут на две-три минуты отличаться (быть меньше) от реальной длины пленки.

### Проблемы, связанные с воспроизведением (видео)

#### **В1: Воспроизведение не начинается даже при нажатии кнопки воспроизведения.**

О1: Нажата ли кнопка CAMERA/VCR, горит ли лампочка VCR?

Если лампочка VCR не горит, воспроизведение невозможно. (См. стр. 10)

#### **В2: Во время поиска и ускоренного просмотра появляется мозаичная помеха.**

О2: Это явление, характерное для цифрового видео. Это не является признаком неисправности.

#### **В3: Нет воспроизводимого изображения, несмотря на то, что камера правильно соединена с телевизором.**

О3: Установлен ли переключатель телевизора в положение "прием видеосигналов?" Прочтите инструкцию по эксплуатации телевизора, и выберите входной разъем, к которому подключена камера.

#### **В4: Изображения воспроизводятся нечетко.**

О4: Возможно, головки камеры нуждаются в чистке. Если головки грязные, изображения будут воспроизводиться нечетко.

### Проблемы, связанные с воспроизведением (аудио)

**В1: Из динамика камеры не поступает звук.**

О1: Возможно, на камере установлена слишком низкая громкость звука.

В режиме VCR нажмите кнопку AUDIO MON/VAR "+", чтобы увеличить громкость. (См. стр. 14)

**В2: Слышны несколько источников записанного звука.**

О2: Возможно, в пункте AUDIO окна установочного меню PLAYBACK FUNCTIONS выбрана установка 12-bit MIX? (См. стр. 41)

Если монтаж звука производится на пленке, записанной в режиме 12-bit, выбранном в пункте AUDIO REC окна установочного меню RECORDING SETUP, звук, записанный в процессе записи, и звук, записанный позднее, будут слышны вместе. Возможно также раздельное прослушивание двух этих источников звука. (См. стр. 42)

**В3: При выполнении монтажа звука оригинальный звук стирается.**

О3: Если монтаж звука выполняется для участка записи, снятой в режиме 16-bit, выбранном в пункте AUDIO REC в окне установочного меню RECORDING SETUP, оригинальный звук будет стерт.

Используйте во время съемки режим 12-bit. (См. стр. 42)

### Прочие проблемы

**В1: Невозможно извлечь кассету.**

О1: Включено ли питание?

Правильно ли вставлена батарея, подключен ли сетевой адаптер?

Если питание есть, извлечь кассету можно, не включая переключатель POWER в положение ON.

**В2: Выполняется только операция извлечения кассеты.**

О2-1: Возможно, образовался конденсат.

Если образовался конденсат, будет действовать только функция извлечения кассеты. Дождитесь, пока конденсат высохнет. (См. стр. 60)

О2-2: Если кассетоприемник был открыт, а затем сразу же закрыт (путем перемещения переключателя EJECT), остальные операции, кроме извлечения кассеты, могут быть недоступными.

Если такое произошло, переместите переключатель EJECT, чтобы крышка кассетоприемника открылась, затем дождитесь, пока механизм вытолкнет кассету, и закройте крышку.

**В3: Не работает пульт дистанционного управления.**

О3-1: Возможно, батарея в пульте дистанционного управления разряжена.

Если пульт дистанционного управления не работает даже вблизи датчика дистанционного управления камеры, это означает, что дисковая батарея разряжена. Замените ее новой. (См. стр. 19)

О3-2: Возможно, настройки дистанционного управления и камеры не согласуются между собой.

Если настройки [REMOTE] пульта дистанционного управления и камеры не согласуются, пульт работать не будет. (См. стр. 19)

**В4: При наклоне камеры вперед или назад слышен треск.**

О4: Если включен режим VCR или переключатель POWER установлен в положение OFF, такой звук (треск) может быть обусловлен внутренней конструкцией камеры. Это не является признаком неисправности.

### Не используйте бензин или растворители для очистки камеры.

- Использование бензина или растворителей может вызвать деформацию корпуса камеры или отслоение покрытия корпуса.
- При очистке и других видах обслуживания камеры вынимайте из нее батарею и отключайте сетевой адаптер из электророзетки.
- Протирайте камеру мягкой сухой тканью. Для удаления стойких пятен воспользуйтесь раствором мягкого моющего средства, смочите в нем ткань, протрите пятна, затем вытрите насухо.

### Обслуживание видоискателя

Если внутри видоискателя скопилась пыль, снимите накладку и удалите пыль.

- Внутренняя часть видоискателя покрыта специальным составом, поэтому ее нельзя протирать ни при каких обстоятельствах. Для удаления пыли воспользуйтесь вентилятором или подобным устройством, и сдуйте пыль.
- Поверните видоискатель немного вверх, снимите накладку, повернув ее против часовой стрелки.
- Для того, чтобы снова поставить накладку видоискателя на место, поверните ее по часовой стрелке, так чтобы метка на держателе накладки смотрела вверх.

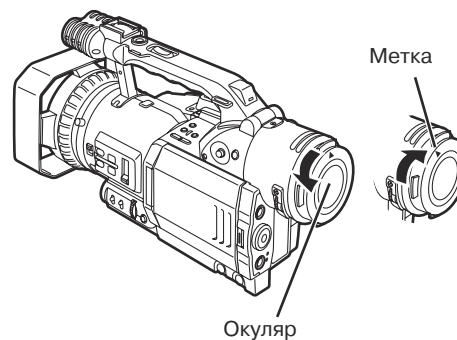

- Если необходимо снять окуляр, его легче повернуть, когда накладка окуляра не снята.
- Прежде чем устанавливать окуляр на место, снимите с него накладку, чтобы была видна метка



## [ОБЩИЕ]

### Напряжение питания:

- DC 7.2 В (Батарея)
- DC 7.9 В (Сетевой адаптер)

### Потребляемая мощность:

- 6.8 Вт (при использовании видеоискателя)
- 7.8 Вт (при использовании жидкокристаллического монитора)
- 9.2 Вт (макс.)

 Информация, имеющая отношение к безопасности

### Рабочая температура

от 0°C до +40°C

### Рабочая влажность

от 10% до 85% (без конденсации)

### Вес

1.66 кг (без батареи и дополнительных принадлежностей)

### Размеры (ШxВxD)

139x160x364 мм

### Формат записи

Цифровой формат Digital video SD

### Формат пленки

Mini DV

### Запись видеосигналов

625i (PAL)

В прогрессивном режиме сигналы преобразуются в систему 625i и записываются.

### Режим съемки

50i (625i)

В прогрессивном режиме (25P)

### Запись аудиосигналов

Цифровая запись PCM

16 бит: 48 кГц/2 канала

12 бит: 32 кГц/4 канала

### Записывающие дорожки

Для цифровых видео- и аудиосигналов:

наклонно-строчная дорожка

Для временного кода:

наклонно-строчная дорожка (область суб-кода)

### Скорость ленты

Режим SP: 18.831 мм/с

Режим LP: 12.568 мм/с

### Время записи (при использовании AY-DVM60)

Режим SP: 60 минут

Режим LP: 90 минут

### Используемая лента

6.35-мм металлизированная лента

### Время перемотки вперед/назад (FF/REW)

Приблизительно 85 с (при использовании AY-DVM60)

### Чувствительный элемент

1/3-дюймовый ПЗС датчик изображения с построчным переносом (x3)

### Количество пикселей

Суммарное количество пикселей: 470 000

Количество эффективных пикселей: 440 000

(система смещения пикселей)

### Объектив

Оптический стабилизирующий объектив Leica DICOMAR, с переключением ручного и моторизованного режимов, 10-кратное увеличение

F1.6 (f = 4.5 до 45 мм)

(35 мм -эквивалент: 32.5 до 325 мм)

### Оптическая система

Призмная система

ND-фильтры

1/8, 1/64

### Усиление

0, +3, +6, +9, +12, +18 дБ (только 50i -режим)

### Скорости затвора

Заданная

Режим 50i:

1/50 (OFF), 1/60, 1/120, 1/250, 1/500, 1/1000, 1/2000 с

Режим 25P:

1/25, 1/50 (OFF), 1/60, 1/120, 1/250, 1/500, 1/1000 с

Чересстрочная развертка

Режим 50i:

от 1/50.2 до 1/248.0 с

Режим 25P:

от 1/25.1 до 1/248.0 с

### Минимальная освещенность объекта съемки

3 люкс (F1.6, усиление 18 дБ, 50 % выходной видеосигнал)

### Защитное кольцо объектива

Большое защитное кольцо с широким углом обзора

### Диаметр фильтра

72 мм

### Жидкокристаллический монитор

3.5-дюймовый цветной LCD-монитор, 200 000 пикселей

### Видеоискатель

0.44-дюймовый цветной LCD-монитор, 180 000 пикселей

### Внутренний микрофон

Стерео микрофон

### Внутренний динамик

Диаметр 20 мм

## ТЕХНИЧЕСКИЕ ХАРАКТЕРИСТИКИ

### [ВИДЕО]

#### Частота

Y: 13.5 МГц, PB/PR: 6.75 МГц

#### Квантование

8 бит

#### Система видеосжатия

DCT + код переменной длины

#### Корректировка ошибок

Код Рида-Соломона

### [АУДИО]

#### Частота

48 кГц/32 кГц

#### Квантование

16 бит/12 бит

#### Частотная характеристика

от 20 Гц до 20 кГц

#### Коэффициент детонации

Ниже измеримого уровня

### [РАЗЪЕМЫ]

#### VIDEO IN/OUT (автоматическое переключение ввода/вывода)

Гнездо для штырькового разъема, аналоговый композитный ввод/вывод, 1.0 В [p-p], 75 W

#### S-VIDEO IN/OUT (автоматическое переключение ввода/вывода)

S-образный разъем, Y/C раздельный ввод/вывод сигнала, Y: 1.0 В [p-p], C: 0.3 В [p-p], 75 W

#### AUDIO IN/OUT (автоматическое переключение ввода/вывода)

Гнезда для штырькового разъема X2 (CH1, CH2)  
Входной: 316 мВ, высокое сопротивление  
Выходной: 316 мВ, 600 W

#### DV

4-контактный, цифровой ввод/вывод, в соответствии со стандартом IEEE 1394

#### INPUT 1, INPUT 2

XLR (3-контактный) X2 (CH1, CH2)  
Переключение LINE/MIC, с высоким сопротивлением  
LINE : 0 дБи  
MIC : -50 дБи/-60 дБи (выбор через меню)

#### DC INPUT

7.9 В

#### PHONES

Сtereo (диаметр 3.5 мм), 77 мВ, 32 W

#### CAM REMOTE

Мини-разъем (диаметр 2.5 мм)

### [Сетевой АДАПТЕР]

#### Вход:

100 – 240 В AC, 50/60 Гц, 20 Вт

#### Выход:

Видеокамера: DC 7.9 В, 1.4 А (макс.)

Заряд: DC 8.4 В, 1.2 А



Информация, имеющая отношение к безопасности

#### Вес

0.16 кг

#### Размеры (ШxВxD)

70x44.5x116 мм

### [ДОПОЛНИТЕЛЬНЫЕ ПРИНАДЛЕЖНОСТИ]

#### Широкоугольный объектив

AG-LW7208G

#### Объектив для преобразования 16:9

AG-LA7200G

#### XLR микрофон

AG-MC100G

#### Жесткий кофр

AG-HT100G

#### Мягкий кофр

AG-SC100G

#### Батарея

CGR-D16S (1600 мА-ч: эквивалент батареи, входящей в комплект поставки камеры)

CGP-D28S (2800 мА-ч)

CGA-D54S (5400 мА-ч)

#### Сетевой адаптер

AG-B15E (эквивалент входящих в комплект поставки сетевого кабеля, сетевого адаптера и кабеля постоянного тока)

#### Чистящая пленка

AY-DVMCLC

Вес и размеры указаны приблизительно.

Допускается изменение технических характеристик без уведомления потребителя.



---

**Matsushita Electric Industrial Co., Ltd.**

Интернет-представительство: <http://www.panasonic.co.jp.global/>

# McGrp.Ru



## Сайт техники и электроники

Наш сайт [McGrp.Ru](http://McGrp.Ru) при этом не является просто хранилищем [инструкций по эксплуатации](#), это живое сообщество людей. Они общаются на форуме, задают вопросы о способах и особенностях использования техники. На все вопросы очень быстро находят ответы от таких же посетителей сайта, экспертов или администраторов. Вопрос можно задать как на форуме, так и в специальной форме на странице, где описывается интересующая вас техника.